

Об утверждении регламента государственной услуги "Выдача лицензии на осуществление деятельности по производству (формуляции) пестицидов (ядохимикатов), реализации пестицидов (ядохимикатов), применению пестицидов (ядохимикатов) аэрозольным и фумигационным способами"

Утративший силу

Постановление Восточно-Казахстанского областного акимата от 8 января 2016 года № 4. Зарегистрировано Департаментом юстиции Восточно-Казахстанской области 8 февраля 2016 года № 4399. Утратило силу постановлением Восточно-Казахстанского областного акимата от 26 марта 2020 года № 97

Сноска. Утратило силу постановлением Восточно-Казахстанского областного акимата от 26.03.2020 № 97 (вводится в действие по истечении десяти календарных дней после дня его первого официального опубликования).

Примечание РЦПИ.

В тексте документа сохранена пунктуация и орфография оригинала.

В соответствии с пунктом 2 статьи 27 Закона Республики Казахстан от 23 января 2001 года "О местном государственном управлении и самоуправлении в Республике Казахстан", статьей 16 Закона Республики Казахстан от 15 апреля 2013 года "О государственных услугах", приказом Министра сельского хозяйства Республики Казахстан от 15 июля 2015 года № 15-02/655 "Об утверждении стандарта государственной услуги "Выдача лицензии на осуществление деятельности по производству (формуляции) пестицидов (ядохимикатов), реализации пестицидов (ядохимикатов), применению пестицидов (ядохимикатов) аэрозольным и фумигационным способами" (зарегистрированным в Реестре государственной регистрации нормативных правовых актов за номером 12091), Восточно-Казахстанский областной акимат **ПОСТАНОВЛЯЕТ:**

1. Утвердить прилагаемый регламент государственной услуги "Выдача лицензии на осуществление деятельности по производству (формуляции) пестицидов (ядохимикатов), реализации пестицидов (ядохимикатов), применению пестицидов (ядохимикатов) аэрозольным и фумигационным способами".

2. Признать утратившими силу:

1) постановление Восточно-Казахстанского областного акимата "Об утверждении регламента государственной услуги в области фитосанитарной безопасности" от 26 марта 2014 года № 68 (зарегистрированное в Реестре государственной регистрации нормативных правовых актов за номером 3282,

опубликованное в газетах "Дидар" от 21 мая 2014 года № 56 (16993), "Рудный Алтай" от 20 мая 2014 года № 56 (19503);

2) постановление Восточно-Казахстанского областного акимата "О внесении дополнений в постановление Восточно-Казахстанского областного акимата от 26 марта 2014 года № 68 "Об утверждении регламента государственной услуги в области фитосанитарной безопасности" от 22 декабря 2014 года № 340 (зарегистрированное в Реестре государственной регистрации нормативных правовых актов за номером 3648, опубликованное в газетах "Дидар" от 4 февраля 2015 года № 14 (17103), "Рудный Алтай" от 5 февраля 2015 года № 14 (19613).

3. Настоящее постановление вводится в действие по истечении десяти календарных дней после дня его первого официального опубликования.

Аким

Восточно-Казахстанской области

Д. Ахметов

Утвержден постановлением
Восточно-Казахстанского
областного акимата
от "8" января 2016 года № 4

Регламент государственной услуги "Выдача лицензии на осуществление деятельности по производству (формуляции) пестицидов (ядохимикатов), реализации пестицидов (ядохимикатов), применению пестицидов (ядохимикатов) аэрозольным и фумигационным способами"

1. Общие положения

1. Государственная услуга "Выдача лицензии на осуществление деятельности по производству (формуляции) пестицидов (ядохимикатов), реализации пестицидов (ядохимикатов), применению пестицидов (ядохимикатов) аэрозольным и фумигационным способами" оказывается местным исполнительным органом области (далее – услугодатель).

Прием заявления и выдача результатов оказания государственной услуги осуществляются

через:
канцелярию услугодателя;
веб-портал "электронного правительства" по адресу: www.e.gov.kz,
www.elicense.kz (далее – портал).

2. Форма оказания государственной услуги: электронная (частично автоматизированная) и (или) бумажная.

3. Результат оказания государственной услуги: лицензия на осуществление деятельности по производству (формуляции) пестицидов (ядохимикатов), реализации пестицидов (ядохимикатов), применению пестицидов (ядохимикатов) аэрозольным и фумигационным способами (далее – лицензия), либо

мотивированный ответ об отказе в оказании государственной услуги в случаях и по основаниям, предусмотренным пунктом 10 стандарта государственной услуги "Выдача лицензии на осуществление деятельности по производству (формуляции) пестицидов (ядохимикатов), реализации пестицидов (ядохимикатов), применению пестицидов (ядохимикатов) аэрозольным и фумигационным способами", утвержденного приказом Министра сельского хозяйства Республики Казахстан от 15июля 2015 года № 15-02/655 (**зарегистрированным в Реестре государственной регистрации нормативных правовых актов за номером 12091**) (далее – Стандарт).

Форма предоставления результата оказания государственной услуги – электронная.

В случае обращения к услугодателю за результатом оказания государственной услуги на бумажном носителе результат оказания государственной услуги оформляется в электронной форме, распечатывается и заверяется печатью и подписью руководителя услугодателя.

2. Описание порядка действий структурных подразделений (работников) услугодателя в процессе оказания государственной услуги

4. Основанием для начала процедуры (действия) по оказанию государственной услуги является наличие заявления услугополучателя (либо его представителя по доверенности) или электронного запроса услугополучателя и документов согласно пункту 9 Стандарта.

5. Содержание процедур (действий), входящих в состав процесса оказания государственной услуги:

1) прием заявления и документов услугополучателя канцелярией услугодателя, регистрация в журнале входящей документации. Длительность выполнения – 30 (тридцать) минут;

2) определение исполнителя. Длительность выполнения – не более 3 (трех) часов;

3) регистрация заявления в ИС ГБД "Е-лицензирование" и проверка полноты предоставленных услугополучателем документов. Длительность выполнения – в течение 2 (двух) рабочих дней;

4) проверка услугодателем соответствия услугополучателя квалификационным требованиям и основаниям для выдачи лицензии в ИС ГБД "Е-лицензирование". Длительность выполнения – не более 8 (восьми) рабочих дней;

5) формирование сообщения об отказе в запрашиваемой услуге в связи с имеющимися нарушениями в данных услугополучателя в ИС ГБД "

Е-лицензирование". Длительность выполнения – не более 15 (пятнадцати) минут;

б) формирование электронной лицензии в ИС ГБД "Е-лицензирование". Электронный документ формируется с использованием электронно-цифровой подписи (далее – ЭЦП) уполномоченного лица услугодателя. Длительность выполнения - для выдачи лицензии и (или) приложения к лицензии – 2 (два) рабочих дня, для переоформления лицензии (или) приложения к лицензии – 2 (два) рабочих дня, для выдачи дубликата лицензии (или) приложения к лицензии – 1 (один) рабочий день;

7) подписание сформированной ИС ГБД "Е-лицензирование" электронной лицензии. Электронный документ формируется с использованием ЭЦП уполномоченного лица услугодателя. Длительность выполнения – не более 15 (пятнадцати) минут;

8) выдача результата оказания государственной услуги услугополучателю. Длительность выполнения – не более 15 (пятнадцати) минут.

Срок оказания государственной услуги с момента сдачи пакета документов услугодателю и на портал:

для выдачи лицензии и приложения к лицензии – 15 (пятнадцать) рабочих дней;

для переоформления лицензии – 3 (три) рабочих дня;

для выдачи дубликата лицензии – 2 (два) рабочих дня.

Услугодатель в течение двух рабочих дней с момента получения документов услугополучателя проверяет полноту предоставленных документов. В случае установления факта неполноты предоставленных документов услугодатель в указанные сроки дает мотивированный отказ в дальнейшем рассмотрении заявления.

6. Результатом процедуры (действия) по оказанию государственной услуги по действию 1, указанному в пункте 5 настоящего Регламента, является выдача услугополучателю расписки о приеме соответствующих документов, который служит основанием для начала действия 2.

Результатом действия 2 является резолюция руководителя, документы передаются исполнителю для осуществления действия 3.

Результатом действия 3 является зарегистрированное заявление и полный пакет документов услугополучателя, который служит основанием для начала действия 4, в случае установления факта неполноты представленных услугополучателем документов, служит основанием для действия 5.

Результатом действия 4 являются данные о соответствии услугополучателя квалификационным требованиям, если не соответствует, служит основанием для действия 5, если соответствует служит основанием для действия 6.

Результатом действия 5 является мотивированный отказ в оказании

г о с у д а р с т в е н н о й у с л у г и .

Результатом действия 6 является сформированная лицензия, которая служит основанием для начала действия 7.

Результатом действия 7 является подписанная лицензия, которая служит основанием для выполнения действия 8.

Результатом действия 8 является подпись услугополучателя в получении лицензии.

3. Описание порядка взаимодействия структурных подразделений (работников) услугодателя в процессе оказания государственной услуги

7. В процессе оказания государственной услуги участвуют:

- 1) канцелярия услугодателя;
- 2) руководитель услугодателя;
- 3) исполнитель услугодателя.

8. Описание процедур (действий), необходимых для оказания государственной услуги:

1) прием заявления и документов канцелярией услугополучателя, регистрация в журнале входящей документации. Длительность выполнения – 30 (три д ц а т ь) м и н у т ;

2) определение руководителем услугодателя исполнителя. Длительность выполнения – не более 3 (трех) часов;

3) исполнитель услугодателя регистрирует заявления в ИС ГБД "Е-лицензирование" и проверяет полноту предоставленных услугополучателем документов. Длительность выполнения – 2 (два) рабочих дня;

4) исполнитель услугодателя проверяет соответствие услугополучателя квалификационным требованиям и основаниям для выдачи лицензии в ИС ГБД "Е-лицензирование". Длительность выполнения – не более 8 (восемь) рабочих д н е й ;

5) исполнитель услугодателя формирует сообщение об отказе в запрашиваемой услуге в связи с имеющимися нарушениями в данных услугополучателя в ИС ГБД "Е-лицензирование". Длительность выполнения – не более 15 (п я т н а д ц а т и) м и н у т ;

6) формирование электронной лицензии в ИС ГБД "Е-лицензирование". Электронный документ формируется с использованием ЭЦП уполномоченного лица услугодателя. Длительность выполнения - для выдачи лицензии и приложения к лицензии – 2 (два) рабочих дня, для переоформления лицензии – 2 (два) рабочих дня, для выдачи дубликата лицензии – 1 (один) рабочий день;

7) руководитель услугодателя подписывает сформированную порталом

электронную лицензию. Длительность выполнения – не более 15 (пятнадцати) минут ;

8) выдача результата оказания государственной услуги услугополучателю. Длительность выполнения – не более 15 (пятнадцати) минут.

4. Описание порядка использования информационных систем в процессе оказания государственной услуги

9. Порядок обращения и последовательности процедур (действий) услугодателя и услугополучателя при оказании государственной услуги через портал :

1) услугополучатель осуществляет регистрацию на портал с помощью своего регистрационного свидетельства ЭЦП, которое хранится в интернет-браузере компьютера услугополучателя (осуществляется для незарегистрированных получателей на портале) ;

2) процесс 1 – прикрепление в интернет-браузер компьютера получателя регистрационного свидетельства ЭЦП, процесс ввода получателем пароля (процесс авторизации) на портале для получения государственной услуги;

3) условие 1 – проверка на портале подлинности данных о зарегистрированном услугополучателе через логин (ИИН/БИН) и пароль;

4) процесс 2 – формирование порталом сообщения об отказе в авторизации в связи с имеющимися нарушениями в данных услугополучателя;

5) процесс 3 – выбор услугополучателем услуги, указанной в настоящем регламенте, вывод на экран формы запроса для оказания услуги и заполнение получателем формы (ввод данных) с учетом ее структуры и форматных требований, прикрепление к форме запроса необходимых документов в электронном виде ;

6) процесс 4 – оплата услуги на ПШЭП, а затем эта информация поступает в ИС ГБД "Е-лицензирование" ;

7) условие 2 – проверка в ИС ГБД "Е-лицензирование" факта оплаты за оказание услуги ;

8) процесс 5 – формирование сообщения об отказе в запрашиваемой услуге, в связи с отсутствием оплаты за оказание услуги в ИС ГБД "Е-лицензирование";

9) процесс 6 - выбор услугополучателем регистрационного свидетельства ЭЦП для удостоверения (подписания) запроса;

10) условие 3 – проверка на портале срока действия регистрационного свидетельства ЭЦП и отсутствия в списке отозванных (аннулированных) регистрационных свидетельств, а также соответствия идентификационных данных между ИИН/БИН, указанным в запросе, и ИИН/БИН, указанным в

пестицидов (ядохимикатов),
реализации пестицидов
(ядохимикатов), применению
пестицидов (ядохимикатов)
аэрозольным и фумигационным
способами"

**Диаграмма функционального взаимодействия информационных систем,
задействованных в оказании государственной услуги**

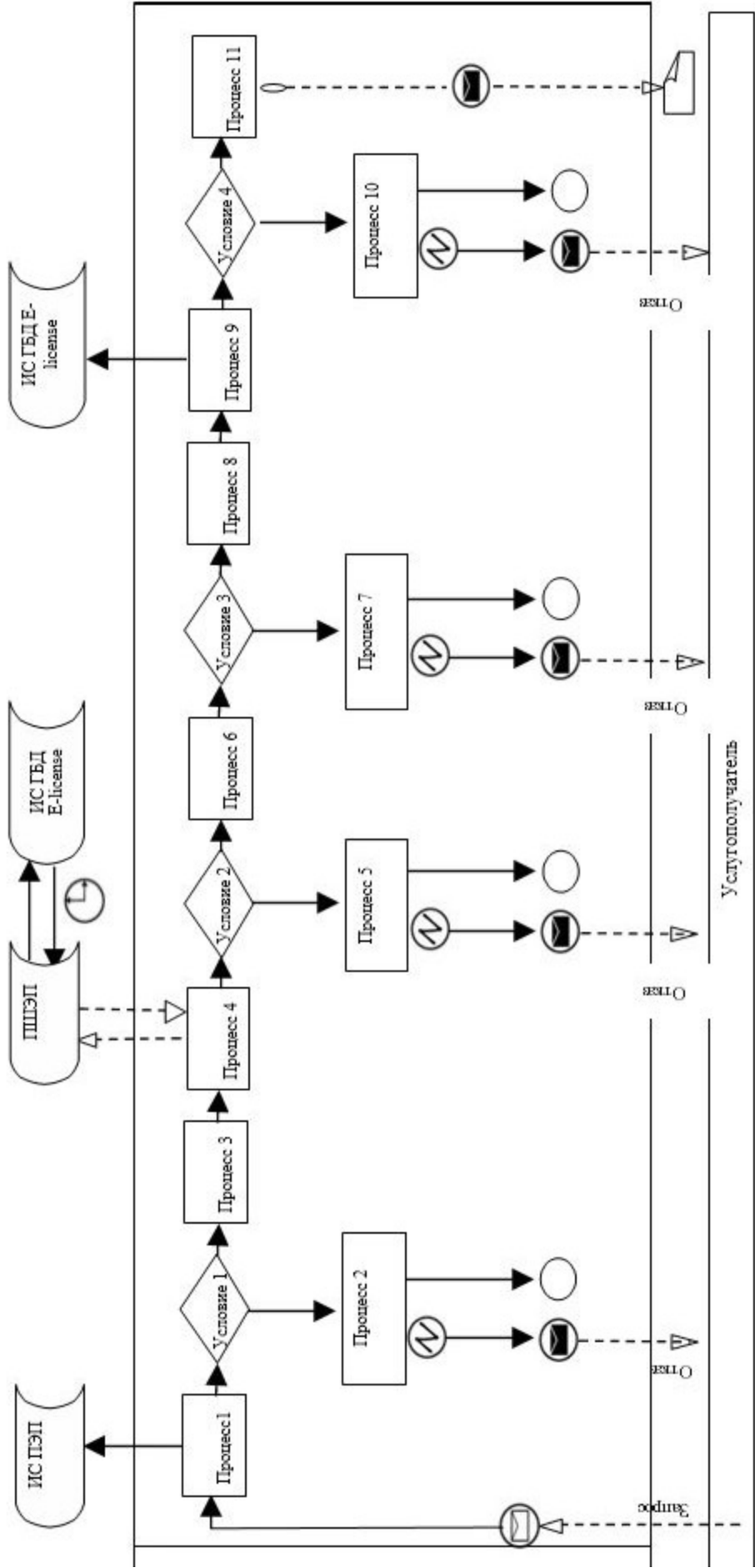

Условные обозначения

	Сообщение начальное
	Сообщение завершающее
	Сообщение промежуточное
	Простое событие завершающее
	Ошибка
	Информационная система
	Процесс
	Условие
	Поток управление
	Поток сообщений
	Электронный документ, предоставляемый конечному пользователю

Приложение 2 к регламенту
государственной услуги
"Выдача лицензии на
осуществление деятельности по
производству (формуляции)
пестицидов (ядохимикатов),
реализации пестицидов
(ядохимикатов), применению

пестицидов (ядохимикатов)
аэрозольным и фумигационным
способами"

Справочник бизнес-процессов оказания государственной услуги "Выдача лицензии на осуществление деятельности по производству (формуляции) пестицидов (ядохимикатов), реализации пестицидов (ядохимикатов), применению пестицидов (ядохимикатов) аэрозольным и фумигационным способами" 1. При оказании государственной услуги через услугодателя

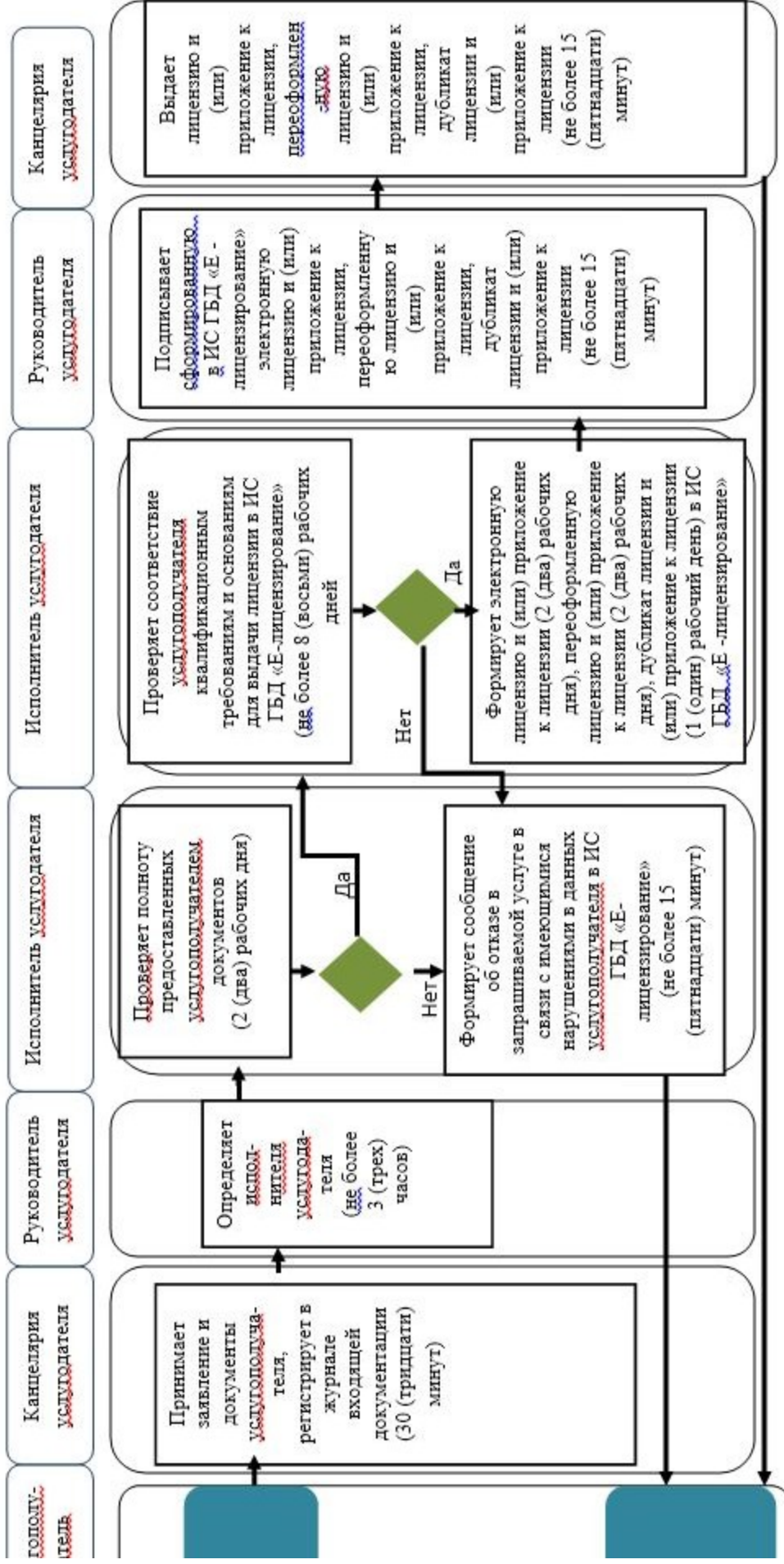

2. При оказании государственной услуги через портал

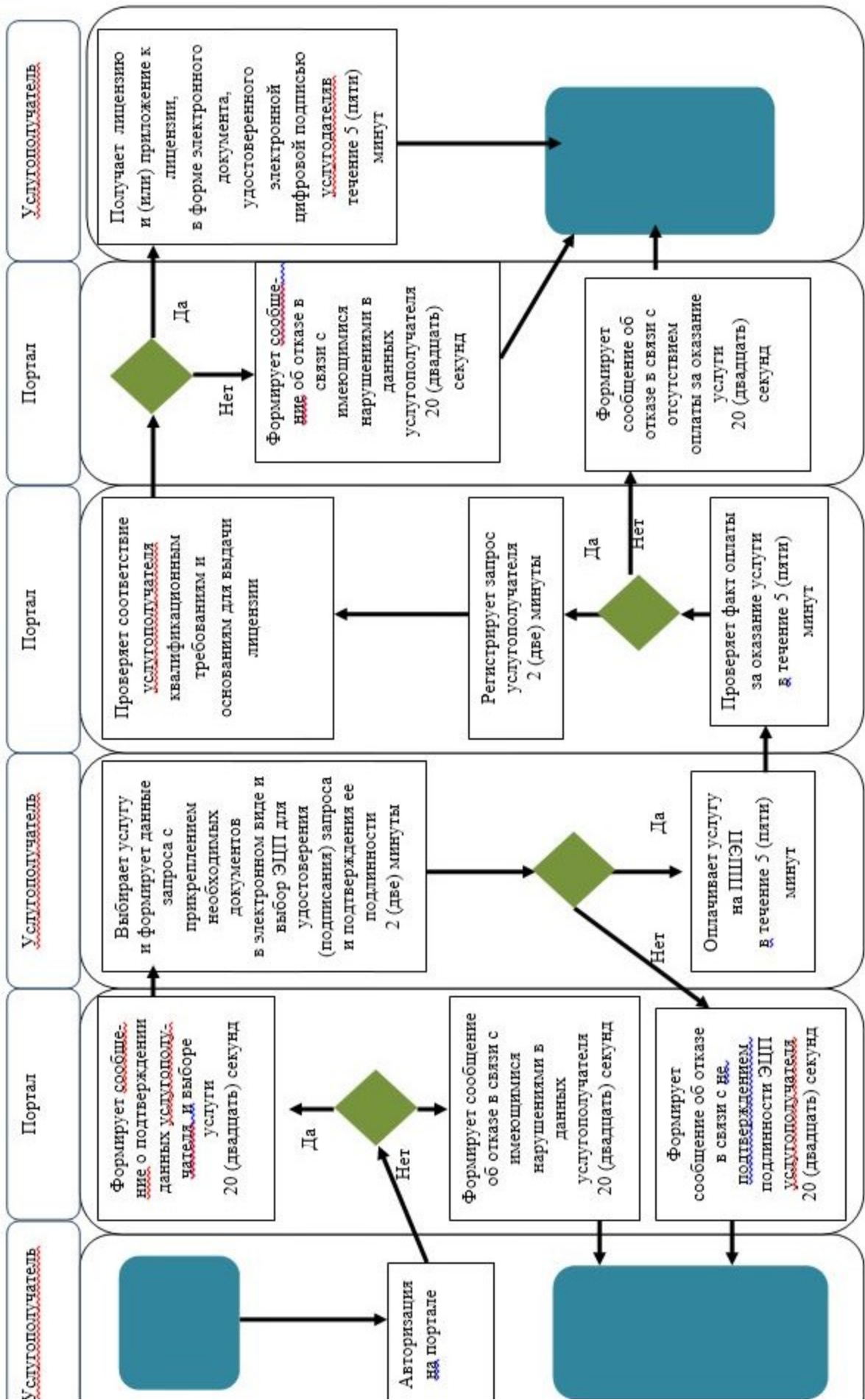

Условные обозначения:



- начало или завершение оказания государственной услуги



- наименование процедуры (действия) услугополучателя и (или) структурно-функциональной единицы



- вариант выбора



- переход к следующей процедуре (действию)