

Атырау облысының ауыл шаруашылығы саласында мемлекеттік қызмет көрсету регламенттерін бекіту туралы

Күшін жойған

Атырау облысы әкімдігінің 2012 жылғы 16 қарашадағы № 356 қаулысы. Атырау облысының Әділет департаментінде 2012 жылғы 27 желтоқсанда № 2662 тіркелді . Күші жойылды - Атырау облысы әкімдігінің 2013 жылғы 21 маусымдағы № 238 қаулысымен

Ескерту. Күші жойылды - Атырау облысы әкімдігінің 21.06.2013 № 238 қаулысымен .

Қазақстан Республикасының 2000 жылғы 27 қарашадағы "Әкімшілік ресімдер туралы" Заңының 9-1 бабының 4-тармағына сәйкес Атырау облысы әкімдігі

Қ А У Л Ы

Е Т Е Д І :

1 . М ы н а л а р :

1) осы қаулының 1-қосымшасына сәйкес "Астық қолхаттарын беру арқылы, койма қызметі бойынша қызметтер көрсетуге лицензияны беру, қайта ресімдеу, лицензияның телнұсқаларын беру" мемлекеттік қызмет көрсету регламенті;

2) осы қаулының 2-қосымшасына сәйкес "Аэрозольдық және фумигациялық тәсілдермен пестицидтерді (улы химикаттарды) қолдану жөніндегі қызметті жүзеге асыруға лицензияны беру, қайта ресімдеу, лицензияның телнұсқаларын беру" мемлекеттік қызмет көрсету регламенті;

3) осы қаулының 3-қосымшасына сәйкес "Ветеринария саласындағы қызметпен айналысуға лицензияны беру, қайта ресімдеу, лицензиясының телнұсқаларын беру" мемлекеттік қызмет көрсету регламенті;

4) осы қаулының 4-қосымшасына сәйкес "Пестицидтерді (улы химикаттарды) өндіру (формуляциялау) қызметін жүзеге асыруға лицензияны беру, қайта ресімдеу, лицензияның телнұсқаларын беру" мемлекеттік қызмет көрсету р е г л а м е н т і ;

5) осы қаулының 5-қосымшасына сәйкес "Пестицидтерді (улы химикаттарды) сату жөніндегі қызметті жүзеге асыруға лицензияны беру, қайта ресімдеу, лицензияның телнұсқаларын беру" мемлекеттік қызмет көрсету регламенті б е к і т і л с і н .

2. Осы қаулының орындалуын бақылау облыс әкімінің бірінші орынбасары
Ғ.И. Дүйсембаева жүктелсін.

3. Осы қаулы әділет органдарында мемлекеттік тіркелген күннен бастап күшіне енеді және алғаш ресми жарияланғаннан кейін күнтізбелік он күн өткен соң қолданысқа енгізіледі.

Облыс әкімі

Б. Измұхамбетов

" К Е Л І С І Л Д І "

Қазақстан	Республикасының	Көлік
және коммуникация министрі	А. Жұмағалиев	
2012 жылғы 16 қараша		
Атырау облысы	әкімдігінің	
2012 жылғы 16	қарашадағы	№ 356
қаулысына 1-қосымша		
Атырау облысы	әкімдігінің	
2012 жылғы 16	қарашадағы	№ 356
қаулысымен бекітілген		

"Астық қолхаттарын бере отырып, қойма қызметі бойынша қызметтер көрсетуге лицензия беру, қайта ресімдеу, лицензияның телнұсқаларын беру" электрондық мемлекеттік қызмет көрсету регламенті

1. Жалпы ережелер

1. "Астық қолхаттарын беру арқылы қойма қызметі бойынша қызметтер көрсетуге лицензия беру, қайта ресімдеу, лицензияның телнұсқаларын беру" электрондық мемлекеттік қызметі "Атырау облысы Ауыл шаруашылығы басқармасы" мемлекеттік мекемесімен (бұдан әрі – Қызмет беруші), сондай-ақ www.e.gov.kz мекен-жайы бойынша "электрондық үкімет" веб-порталы және www.elicense.kz мекен-жайы бойынша "Е-лицензиялау" веб-порталы (бұдан әрі – ЭЦП) арқылы көрсетіледі.

2. Электрондық мемлекеттік қызмет Қазақстан Республикасы Үкіметінің 2012 жылғы 31 тамыздағы № 1108 "Ауыл шаруашылығы саласында мемлекеттік қызметтер стандарттарын бекіту туралы және "Жеке және заңды тұлғаларға көрсетілетін мемлекеттік қызметтердің тізілімін бекіту туралы" Қазақстан Республикасы Үкіметінің 2010 жылғы 20 шілдедегі № 745 қаулысына өзгерістер енгізу туралы" қаулысымен бекітілген "Астық қолхаттарын бере отырып, қойма қызметі бойынша қызметтер көрсетуге лицензия беру, қайта ресімдеу, лицензияның телнұсқаларын беру" мемлекеттік қызмет стандартының (бұдан әрі – Стандарт) негізінде көрсетіледі.

3. Қызметті автоматтандыру дәрежесі: ішінара автоматтандырылған.

4. Қызметті көрсету түрі: транзакциялық.

5. Осы регламентте пайдаланылатын ұғымдар мен қысқартулар:

1) ақпараттық жүйе – аппараттық-бағдарламалық кешенді қолдана отырып, ақпаратты сақтауға, өңдеуге, іздестіруге, таратуға, беруге және ұсынуға арналған жүйе (бұдан әрі – АЖ);

2) "электрондық үкімет" веб-порталы – нормативтік құқықтық базаны қоса алғанда барлық шоғырландырылған үкіметтік ақпаратқа және электрондық мемлекеттік қызметтер көрсетуге қол жеткізудің бірыңғай терезесі болатын аппараттық жүйе;

3) "Е-лицензиялау" веб-порталы – берілген, қайта ресімделген, тоқтата тұрғызылған, қайта жаңартылған және қолданылуын тоқтатқан лицензиялар, сондай-ақ лицензияланатын қызмет түрін (кіші түрін) жүзеге асыратын лицензиаттың филиалдары, өкілдіктері (объектілері, пункттері, учаскелері) туралы мәліметтері бар, ол лицензиар беретін лицензиялардың сәйкестендіру нөмірін орталықтандырып қалыптастыратын ақпараттық жүйе (бұдан әрі – "Е-лицензиялау" МДҚ АЖ);

4) "электрондық үкімет" шлюзі – электрондық қызметтер көрсетуді іске асыру шеңберінде "электрондық үкіметтің" ақпараттық жүйелерін интеграциялауға арналған ақпараттық жүйе (бұдан әрі – ЭҮШ);

5) "электрондық үкіметтің" төлем шлюзі – жеке және заңды тұлғалардың төлемдерін жүзеге асыру кезінде екінші деңгейдегі банктердің, банк операцияларының жекелеген түрлерін жүзеге асыратын ұйымдардың және "электрондық үкіметтің" ақпараттық жүйелері арасындағы өзара іс-қимылды қамтамасыз етуге арналған автоматтандырылған ақпараттық жүйе (бұдан әрі – ЭҮТШ);

6) "Заңды тұлғалар" мемлекеттік деректер қоры – Қазақстан Республикасында заңды тұлғаларды бірыңғай сәйкестендіруді енгізу және олар туралы өзекті және дұрыс мәліметтерді мемлекеттік басқару органдарына және басқа да субъектілерге олардың өкілеттіктерінің шеңберінде және Қазақстан Республикасының заңнамасына сәйкес ұсыну мақсатында ақпаратты автоматтандырып жинауға, сақтауға және өңдеуге, Ұлттық бизнес сәйкестендіру нөмірлері тізілімін құруға арналған ақпараттық жүйе (бұдан әрі – ЗТ МДҚ);

7) алушы – электрондық мемлекеттік қызмет көрсетілетін заңды тұлға;

8) бизнес сәйкестендіру нөмірі – заңды тұлға (филиал және өкілдік) үшін қалыптастырылатын бірегей нөмір (бұдан әрі – БСН);

9) пайдаланушы – өзіне қажетті электрондық ақпараттық ресурстарды алу үшін ақпараттық жүйеге жүгінетін және оларды пайдаланатын субъект;

10) транзакциялық қызмет көрсету – электрондық цифрлық қолтаңбаны қолдана отырып, өзара ақпарат алмасуды талап ететін, пайдаланушыларға электрондық ақпараттық ресурстарды ұсыну жөнінде қызмет көрсету;

11) электрондық цифрлық қолтаңба – электрондық цифрлық қолтаңбаның

құралдарымен құрылған және электрондық құжаттың дұрыстығын, оның тиесілілігін және мазмұнның тұрақтылығын растайтын электрондық цифрлық таңбалардың жиынтығы (бұдан әрі – ЭЦҚ);

12) электрондық құжат – ақпарат электрондық цифрлық нысанда берілген және электрондық цифрлық қолтаңба арқылы куәландырылған құжат;

13) электрондық мемлекеттік қызмет көрсету – ақпараттық технологияларды қолдана отырып, электрондық нысанда көрсетілетін мемлекеттік қызмет көрсету;

14) электрондық лицензия – ақпараттық технологияларды пайдалана отырып ресімделетін және берілетін, қағаз тасығыштағы лицензияға тең мәнінде электрондық құжат түріндегі лицензия;

15) ҚФБ – құрылымдық-функционалдық бірліктер;

16) АЖО – автоматтандырылған жұмыс орны;

17) БНАЖ – Бірыңғай нотариалдық ақпараттық жүйе.

2. Қызмет берушінің электрондық мемлекеттік қызметті көрсету бойынша қызметінің тәртібі

6. Қызмет берушінің ЭҮП арқылы әрбір қадамдық әрекеттері мен шешімдері (электрондық мемлекеттік қызметті көрсету кезіндегі функционалдық өзара әрекеттесудің № 1 диаграммасы) осы Регламенттің 2-қосымшасында келтірілген:

1) алушы БСН және парольдің көмегімен ЭҮП-де тіркеуді жүзеге асырады (ЭҮП-де тіркелмеген алушылар үшін жүзеге асырылады);

2) 1-үдеріс – қызметті алуы үшін алушының логин мен парольді ЭҮП-ге енгізу үдерісі (авторландыру үдерісі);

3) 1-шарт – тіркелген қызмет алушы туралы деректердің түпнұсқалығын логин мен пароль арқылы ЭҮП-де тексеру;

4) 2-үдеріс – алушының деректерінде бар бұзушылықтарға байланысты авторландырудан бас тарту туралы хабарламаны ЭҮП-де қалыптастыру;

5) 3-үдеріс – алушының осы Регламентте көрсетілген қызметті таңдауы, қызметті көрсетуге арналған сұрау салу нысанын экранға шығару және оның құрылымы мен форматтық талаптарын ескере отырып, қызмет алушының нысанды толтыруы (деректерді енгізуі), сұрау салу нысанына қажетті сканерленген құжаттарды қоса беруі, сондай-ақ алушының сұрау салуды куәландыруы (қол қоюы) үшін ЭЦҚ тіркеу куәлігін таңдауы;

6) 4-үдеріс – алушының ЭЦҚ тіркеу куәлігінің қолданылу мерзімі және кері шақыртылған (күші жойылған) тіркеу куәліктерінің тізімінде оның болмауы туралы деректерді және алушының сәйкестендіру деректерін ЭҮП-де сұрау салу;

7) 2-шарт – алушының ЭЦҚ тіркеу куәлігінің қолданылу мерзімін және кері

шақыртылған (күші жойылған) тіркеу куәліктерінің тізімінде оның болмауын, сондай-ақ сұрау салуда көрсетілген БСН және ЭЦҚ тіркеу куәлігінде көрсетілген БСН арасында сәйкестендіру деректерінің сәйкестігін ЭЦП-де тексеру;

8) 5-үдеріс – алушының ЭЦҚ түпнұсқалығының расталмауына байланысты сұрау салынатын қызмет көрсетуден бас тарту туралы хабарламаны қалыптастыру;

9) 6-үдеріс – қызмет көрсетуге сұрау салудың толтырылған нысанын (енгізілген деректерін) алушының ЭЦҚ арқылы куәландыруы (қол қоюы);

10) 7-үдеріс – ЭҮТШ-де қызметке ақы төлеу, бұдан кейін төлем туралы ақпарат "Е-лицензиялау" МДҚ АЖ-ға келіп түседі;

11) 8-үдеріс – электрондық құжатты (алушының сұрау салуын) ЭҮШ арқылы "Е-лицензиялау" МДҚ АЖ-ға жолдау және "Е-лицензиялау" МДҚ АЖ-да қызметті өңдеу;

12) 3-шарт – "Е-лицензиялау" МДҚ АЖ-да қызметті көрсету үшін төлем фактісін тексеру;

13) 9-үдеріс – "Е-лицензиялау" МДҚ АЖ-да қызмет көрсету үшін төлемнің болмауына байланысты сұрау салынатын қызметтен бас тарту туралы хабарламаны қалыптастыру;

14) 10-үдеріс – алушының ЭҮП-де қалыптастырылған қызмет нәтижесін (электрондық лицензияны) алуы. Электрондық құжат қызмет берушінің уәкілетті тұлғасының ЭЦҚ-сын пайдалана отырып қалыптастырылады.

7. Қызмет беруші арқылы әрбір кадамдық әрекеттері мен шешімдері (электрондық мемлекеттік қызметті көрсету кезіндегі функционалдық өзара әрекеттесудің № 2 диаграммасы) осы Регламенттің 2-қосымшасында келтірілген:

1) 1-үдеріс – қызмет беруші қызметкерінің қызмет алу үшін "Е-лицензиялау" МДҚ АЖ-ға логин мен пароль енгізу үдерісі;

2) 1-шарт – қызмет берушінің тіркелген қызметкері туралы деректердің түпнұсқалығын "Е-лицензиялау" МДҚ АЖ-да логин мен пароль арқылы тексеру;

3) 2-үдеріс – қызмет беруші қызметкерінің деректерінде бұзушылықтардың болуына байланысты авторландырудан бас тарту туралы хабарламаны "Е-лицензиялау" МДҚ АЖ-да қалыптастыру;

4) 3-үдеріс – қызмет беруші қызметкерінің осы Регламентте көрсетілген қызметті таңдауы, қызметті көрсету үшін сұрау салу нысанын экранға шығаруы және қызмет беруші қызметкерінің алушы деректерін, алушының өкілі сенімхатының деректерін (нотариалдық куәландырылған сенімхат кезінде, сенімхатты өзгеше куәландырған кезде сенімхат деректері толтырылмайды) енгізуі, сондай-ақ қызмет беруші қызметкерінің сұрау салуды куәландыруы (қол қоюы) үшін ЭЦҚ тіркеу куәлігін таңдауы;

5) 4-үдеріс – ЭҮШ арқылы ЗТ МДҚ-ға қызмет алушы деректеріне, БНАЖ-ға

өкіл сенімхатының деректеріне және "Е-лицензиялау" МДҚ АЖ-ға қызмет беруші қызметкерінің ЭЦҚ тіркеу куәлігінің қолданылу мерзімі және кері шақыртылған (күші жойылған) тіркеу куәліктерінің тізімінде оның болмауы туралы деректерге сұрау салу;

6) 2-шарт – ЗТ МДҚ-да қызмет алушы деректерінің, БНАЖ-да сенімхат және "Е-лицензиялау" МДҚ АЖ-да қызмет беруші қызметкерінің ЭЦҚ тіркеу куәлігі деректерінің болуын тексеру;

7) 5-үдеріс – ЗТ МДҚ-да қызмет алушы деректерінің, БНАЖ-да сенімхат деректерінің болмауына немесе қызмет беруші қызметкерінің ЭЦҚ тіркеу куәлігі түпнұсқалығының расталмауына байланысты деректерді алу мүмкін болмауы туралы хабарламаны қалыптастыру;

8) 6-үдеріс – сұрау салу нысанының қағаз тасығыштағы құжаттардың болуы туралы белгі бөлігін қызмет беруші қызметкерінің толтыруы мен алушы ұсынған қажетті құжаттарды сканерлеуі және оларды сұрау салу нысанына тіркеуі;

9) 7-үдеріс – қызмет көрсетуге сұрау салудың толтырылған нысанын (енгізілген деректерін) қызмет беруші қызметкерінің ЭЦҚ арқылы куәландыруы (қ о л қ о ю ы) ;

10) 8-үдеріс – ЭҮТШ-де қызметке ақы төлеу, бұдан кейін төлем туралы ақпарат "Е-лицензиялау" МДҚ АЖ-ға келіп түседі;

11) 9-үдеріс – электрондық құжатты "Е-лицензиялау" МДҚ АЖ-да тіркеу және "Е-лицензиялау" МДҚ АЖ-да қызмет өңдеу;

12) 3-шарт – "Е-лицензиялау" МДҚ АЖ-да қызметті көрсету үшін төлем ф а к т і с і н т е к с е р у ;

13) 10-үдеріс – "Е-лицензиялау" МДҚ АЖ-да қызмет көрсету үшін төлемнің болмауына байланысты сұрау салынатын қызметтен бас тарту туралы х а б а р л а м а н ы қ а л ы п т а с т ы р у ;

14) 11-үдеріс – ЭҮП-де қалыптастырылған қызмет нәтижесін (электрондық лицензияны) алу. Электрондық құжат қызмет берушінің уәкілетті тұлғасының ЭЦҚ пайдалана отырып қалыптастырылады.

8. Қызмет көрсетуге сұрау салу нысанын толтыру бойынша әрекеттер с и п а т т а м а с ы :

1) ЭҮП-ке кіру үшін электрондық лицензия берілетін тұлғаның деректерін (логин мен парольді) пайдаланушының енгізуі;

2) "Лицензия беру" қызметін таңдау;

3) "online қызметтерге тапсырыс беру" батырмасының көмегімен қызметке т а п с ы р ы с б е р у ;

4) сұрау салуды толтыру: пайдаланушыны ЭҮП-де тіркеу нәтижелері бойынша БСН автоматты түрде т а ң д а л а д ы ;

пайдаланушы "сұрау салуды жолдау" батырмасының көмегімен сұрау салуды куәландыруға (қол қоюға) көшуді жүзеге асырады;

5) алушының ЭЦҚ тіркеу куәлігін таңдауы;

6) сұрау салуды куәландыру (қол қою) – пайдаланушы "қол қою" батырмасының көмегімен сұрау салуды ЭЦҚ-мен куәландыруды (қол қоюды) жүзеге асырады, бұдан кейін сұрау салу ЭҮШ арқылы "Е-лицензиялау" МДҚ АЖ - ға өңдеуге беріледі;

7) алушының "Е-лицензиялау" МДҚ АЖ-да алушы сұрау салған ақпараттың мазмұны туралы хабарламаны алуы;

8) қызметке ақы төлеу;

9) сұрау салуды "Е-лицензиялау" МДҚ АЖ-да өңдеу: пайдаланушының дисплей экранында мынадай ақпарат шығарылады: БСН; сұрау салу нөмірі; қызмет типі; сұрау салу мәртебесі; қызмет көрсету мерзімі; "мәртебені жаңарту" батырмасының көмегімен қызмет алушыға сұрау салуды өңдеу нәтижелерін қарау мүмкіндігі ұсынылады; "Е-лицензиялау" МДҚ АЖ-дан жауап алынған кезде "нәтижені қарау" батырмасы пайда болады.

9. Сұрау салу өңделгеннен кейін алушыға сұрау салуды өңдеу нәтижелерін мынадай түрде қарау мүмкіндігі ұсынылады: "ашу" батырмасын басқаннан кейін сұрау салу нәтижесі дисплей экранына шығарылады;

"сақтау" батырмасын басқаннан кейін сұрау салу нәтижесі қызмет алушы енгізген магниттік тасығышта Adobe Acrobat форматында сақталады.

10. Электрондық мемлекеттік қызмет көрсету бойынша қажетті ақпарат пен консультацияны call-орталықтың (1414) телефоны бойынша алуға болады.

3. Электрондық мемлекеттік қызметті көрсету үдерісінде өзара әрекеттесу тәртібінің сипаты

11. Қызметті көрсету үдерісіне қатысатын ҚФБ:
Э Ү П ;
Э Ү Т Ш ;
"Е - лицензиялау" МДҚ АЖ ;
Э Ү Ш ;
З Т М Д Қ ;
Б Н А Ж .

12. Әрекеттер (рәсімдер, функциялар, операциялар) кезектілігінің мәтінді кестелі сипаты әрбір әрекетті орындау мерзімін көрсете отырып, осы Регламенттің 1-қосымшасында келтірілген.

13. Әрекеттердің олардың сипаттамасына сәйкес қисынды кезектілігі арасындағы өзара байланысты (электрондық мемлекеттік қызметті көрсету үдерісінде) көрсететін диаграмма осы Регламенттің 2-қосымшасында келтірілген.

14. Алушыларға қызмет көрсету нәтижелері осы Регламенттің 3-қосымшасына сәйкес сапа және қолжетімдік көрсеткіштерімен өлшенеді.

15. Алушыларға қызмет көрсету үдерісіне қойылатын талаптар:

- 1) құпиялылық (ақпаратты заңсыз алудан қорғау);
- 2) бүтіндік (ақпаратты заңсыз өзгертуден қорғау);
- 3) қолжетімдік (ақпарат пен ресурстарды заңсыз ұстап қалудан қорғау).

16. Қызмет көрсетудің технологиялық шарты:

- 1) Интернетке шығу;
- 2) оған электрондық лицензия берілетін тұлғада БСН болуы;
- 3) ЭҮП-мен авторландыру;
- 4) пайдаланушының ЭЦҚ болуы;
- 5) екінші деңгейдегі банкте банктік карточкасының немесе ағымдағы шотының болуы.

"Астық қолхаттарын беру арқылы, қойма қызметі бойынша қызметтер көрсетуге лицензия беру, қайта ресімдеу, лицензияның телнұсқалар беру" электрондық мемлекеттік қызмет көрсету регламентіне 1-қосымша

1-кесте. ЭҮП арқылы ҚФБ әрекеттерінің сипаттамасы

1	2	3	4	5	6	
Әрекет (жұмыс барысы, ағымы) №	1	2	3	4	5	6
2 ҚФБ атауы	Алушы	ЭҮП	Алушы	ЭҮП	ЭЦП	Алу
3 Әрекет (үдеріс, рәсім, операция) атауы және олардың сипаты	Парольді көрсете отырып, БСН бойынша авторландырудан өтеді	Алушы деректеріндегі бұзушылықтарға байланысты бас тарту туралы хабарлама қалыптастырады	Қызметті таңдайды және сұрау салу деректерін қалыптастырады, ЭЦҚ таңдайды	Э Ц Қ түпнұсқалығын тексеру	Қызмет алушы деректеріндегі бұзушылықтарға байланысты бас тарту туралы хабарлама қалыптастырады	Э І көм сұғ сал куә (қо.
4 Аяқтау нысаны (деректер, құжат,						

	ұйымдық-басшылық ету шешімі)						
5	Орындалу мерзімдері	10–15 сек	20 сек	1,5 мин	1,5 мин	10–15 сек	10–
6	Келесі әрекет нөмірі	егер алушы деректерінде бұзушылықтар болса - 2; егер авторландыру ойдағыдай өтсе - 3	–	4	егер ЭҮП-де қате болса - 5, егер ЭҮП қатесіз болса - 6	–	7

2-кесте. Қызмет беруші арқылы ҚФБ әрекеттерінің сипаттамасы

Әрекет жұмыс барысы, ағымы) №	1	2	3	4	5	6	7
2 ҚФБ атауы	Қызмет беруші	"Е-лицензиялау "МДҚ АЖ	Қызмет беруші	ЗТ МДҚ БНАЖ	"Е-лицензиялау" МДҚ АЖ	Қызмет беруші	Қызмет беруші
3 Әрекет (үдеріс, рәсім, операция) атауы және олардың сипаттамасы	"Е-лицензиялау" МДҚ АЖ-да авторландырудан өтеді	Бас тарту туралы хабарлама қалып тастырады	Қызметті таңдайды және сұрау салу деректерін қалыптастырады, ЭЦҚ таңдайды	Сұрау салуды ЗТ МДҚ БНАЖ-ға алушының деректерін тексеруге жолдау	Бас тарту туралы хабарлама қалыптастыру	Құжаттарды қоса беруі	ЭЦҚ куәланд
4 Аяқтау нысаны (деректер, құжат, ұйымдық-басшылық ету шешімі)							
5 Орындалу мерзімдері	10–15 сек	20 сек	1,5 мин	1,5 мин	1,5 мин	10–15 сек	20–30 с
6 Келесі әрекет нөмірі	егер оператор деректерінде бұзушылықтар болса- 2; егер авторлау ойдағыдай өтсе - 3	–	4	5	–	егер ЭЦҚ-де қатемен болса- 6, егер ЭЦҚ қатесіз болса- 7	8

"Астық қолхаттарын беру арқылы, қойма қызметі бойынша қызметтер көрсетуге лицензия беру, қайта ресімдеу, лицензияның телнұсқалар беру" электрондық мемлекеттік қызмет көрсету регламентіне 2-қосымша

Электрондық мемлекеттік қызметті ЭҮП арқылы көрсету кезіндегі функционалдык өзара әрекеттесудің № 1 диаграммасы

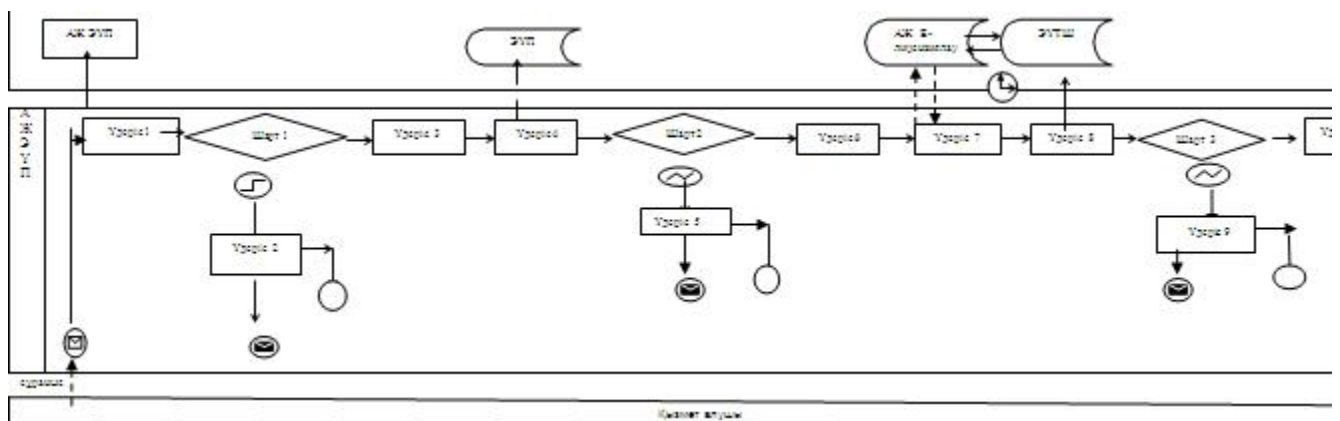

Электрондық мемлекеттік қызметті қызмет беруші арқылы көрсету кезіндегі функционалдык өзара әрекеттесудің № 2 диаграммасы

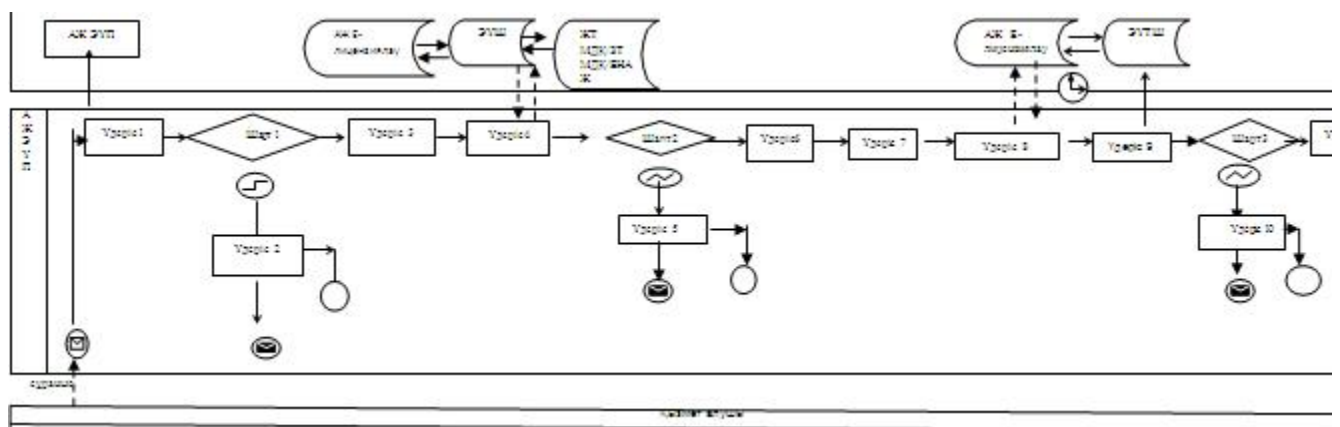

Шартты белгілер:

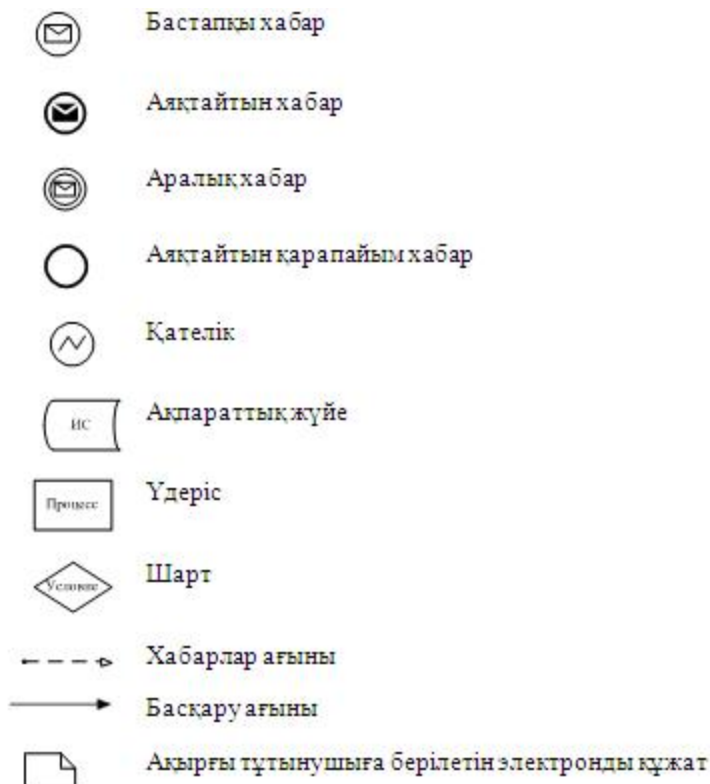

"Астық қолхаттарын беру арқылы, қойма қызметі бойынша қызметтер көрсетуге лицензия беру, қайта ресімдеу, лицензияның телнұсқалар беру" электрондық мемлекеттік қызмет көрсету регламентіне 3-қосымша

Электрондық мемлекеттік қызметтің: "сапа" және "қолжетімдік" көрсеткіштерін айқындауға арналған сауалнама нысаны

(қызметтің атауы)

1. Сіз электрондық мемлекеттік қызметті көрсету үдерісінің сапасына және нәтижесіне қанағаттандыңыз ба?

- 1) қанағаттанбадым;
- 2) ішінара қанағаттандым;
- 3) қанағаттандым.

2. Сіз электрондық мемлекеттік қызметті көрсету тәртібі туралы ақпараттың сапасына қанағаттандыңыз ба?

- 1) қанағаттанбадым;
- 2) ішінара қанағаттандым;

3) қанағаттандым.

Атырау	облысы	әкімдігінің			
2012	жылғы	16	қарашадағы	№	356
қаулысына 2-қосымша					
Атырау	облысы	әкімдігінің			
2012	жылғы	16	қарашадағы	№	356
қаулысымен бекітілген					

"Аэрозольдық және фумигациялық тәсілдермен пестицидтерді (улы химикаттарды) қолдану жөніндегі қызметті жүзеге асыруға лицензияны беру, қайта ресімдеу, лицензияның телнұсқаларын беру" электрондық мемлекеттік қызмет көрсету регламенті

1. Жалпы ережелер

1. "Аэрозольдық және фумигациялық тәсілдермен пестицидтерді (улы химикаттарды) қолдану жөніндегі қызметті жүзеге асыруға лицензияны беру, қайта ресімдеу, лицензияның телнұсқаларын беру" электрондық мемлекеттік қызметі "Атырау облысы Ауыл шаруашылығы басқармасы" мемлекеттік мекемесімен (бұдан әрі – Қызмет беруші), сондай-ақ www.e.gov.kz мекен-жайы бойынша "электрондық үкімет" веб-порталы және www.elicense.kz мекен-жайы бойынша "Е-лицензиялау" веб-порталы (бұдан әрі – ЭҮП) арқылы көрсетеді.

2. Электрондық мемлекеттік қызмет Қазақстан Республикасы Үкіметінің 2012 жылғы 31 тамыздағы № 1108 "Ауыл шаруашылығы саласында мемлекеттік қызметтер стандарттарын бекіту туралы және "Жеке және заңды тұлғаларға көрсетілетін мемлекеттік қызметтердің тізілімін бекіту туралы" Қазақстан Республикасы Үкіметінің 2010 жылғы 20 шілдедегі № 745 қаулысына өзгерістер енгізу туралы" қаулысымен бекітілген "Аэрозольдық және фумигациялық тәсілдермен пестицидтерді (улы химикаттарды) қолдану жөніндегі қызметті жүзеге асыруға лицензияны беру, қайта ресімдеу, лицензияның телнұсқаларын беру" мемлекеттік қызмет стандартының (бұдан әрі – Стандарт) негізінде көрсетіледі.

3. Қызметті автоматтандыру дәрежесі: ішінара автоматтандырылған.

4. Қызметті көрсету түрі: транзакциялық.

5. Осы регламентте пайдаланылатын ұғымдар мен қысқартулар:

1) ақпараттық жүйе – аппараттық-бағдарламалық кешенді қолдана отырып, ақпаратты сақтауға, өңдеуге, іздестіруге, таратуға, беруге және ұсынуға арналған жүйе (бұдан әрі – АЖ);

2) "электрондық үкімет" веб-порталы – нормативтік құқықтық базаны қоса алғанда барлық шоғырландырылған үкіметтік ақпаратқа және электрондық мемлекеттік қызметтер көрсетуге қол жеткізудің бірыңғай терезесі болатын

3) "Е-лицензиялау" веб-порталы – берілген, қайта ресімделген, тоқтата тұрғызылған, қайта жаңартылған және қолданылуын тоқтатқан лицензиялар, сондай-ақ лицензияланатын қызмет түрін (кіші түрін) жүзеге асыратын лицензиаттың филиалдары, өкілдіктері (объектілері, пункттері, учаскелері) туралы мәліметтері бар, ол лицензиар беретін лицензиялардың сәйкестендіру нөмірін орталықтандырып қалыптастыратын ақпараттық жүйе (бұдан әрі – "Е - л и ц е н з и я л а у" М Д Қ А Ж) ;

4) "электрондық үкімет" шлюзі – электрондық қызметтер көрсетуді іске асыру шеңберінде "электрондық үкіметтің" ақпараттық жүйелерін интеграциялауға арналған ақпараттық жүйе (бұдан әрі – ЭҮШ);

5) "электрондық үкіметтің" төлем шлюзі – жеке және заңды тұлғалардың төлемдерін жүзеге асыру кезінде екінші деңгейдегі банктердің, банк операцияларын жекелеген түрлерін жүзеге асыратын ұйымдардың және "электрондық үкіметтің" ақпараттық жүйелері арасындағы өзара іс-қимылды қамтамасыз етуге арналған ақпараттық жүйе (бұдан әрі – ЭҮТШ);

6) "Жеке тұлғалар" мемлекеттік деректер қоры – Қазақстан Республикасында жеке тұлғаларды бірыңғай сәйкестендіруді енгізу және олар туралы өзекті және дұрыс мәліметтерді мемлекеттік басқару органдарына және басқа да субъектілерге олардың өкілеттіктерінің шеңберінде және Қазақстан Республикасының заңнамасына сәйкес ұсыну мақсатында ақпаратты автоматтандырып жинауға, сақтауға және өңдеуге, Ұлттық жеке сәйкестендіру нөмірлері тізілімін құруға арналған ақпараттық жүйе (бұдан әрі – ЖТ МДҚ);

7) "Заңды тұлғалар" мемлекеттік деректер қоры – Қазақстан Республикасында заңды тұлғаларды бірыңғай сәйкестендіруді енгізу және олар туралы өзекті және дұрыс мәліметтерді мемлекеттік басқару органдарына және басқа да субъектілерге олардың өкілеттіктерінің шеңберінде және Қазақстан Республикасының заңнамасына сәйкес ұсыну мақсатында ақпаратты автоматтандырып жинауға, сақтауға және өңдеуге, Ұлттық бизнес сәйкестендіру нөмірлері тізілімін құруға арналған автоматтандырылған жүйе (бұдан әрі – ЗТ М Д Қ) ;

8) алушы – электрондық мемлекеттік қызмет көрсетілетін жеке немесе заңды т ұ л ғ а ;

9) жеке сәйкестендіру нөмірі – жеке тұлға, соның ішінде қызметін жеке кәсіпкерлік түрінде жүзеге асыратын жеке кәсіпкер үшін қалыптастырылатын бірегей нөмір (бұдан әрі – ЖСН);

10) бизнес сәйкестендіру нөмірі – заңды тұлға (филиал және өкілдік) үшін қалыптастырылатын бірегей нөмір (бұдан әрі – БСН);

11) пайдаланушы – өзіне қажетті электрондық ақпараттық ресурстарды алу

үшін ақпараттық жүйеге жүгінетін және оларды пайдаланатын субъект;

12) транзакциялық қызмет көрсету – электрондық цифрлық қолтаңбаны қолдана отырып, өзара ақпарат алмасуды талап ететін, пайдаланушыларға электрондық ақпараттық ресурстарды ұсыну жөнінде қызмет көрсету;

13) электрондық цифрлық қолтаңба – электрондық цифрлық қолтаңбаның құралдарымен құрылған және электрондық құжаттың дұрыстығын, оның тиесілігін және мазмұнның тұрақтылығын растайтын электрондық цифрлық таңбалардың жиынтығы (бұдан әрі – ЭЦҚ);

14) электрондық құжат – онда ақпарат электрондық-цифрлық нысанда берілген және электрондық цифрлық қолтаңба арқылы куәландырылған құжат;

15) электрондық мемлекеттік қызмет көрсету – ақпараттық технологияларды қолдана отырып, электрондық нысанда көрсетілетін мемлекеттік қызмет көрсету;

16) электрондық лицензия – ақпараттық технологияларды пайдалана отырып ресімделетін және берілетін, қағаз тасығыштағы лицензияға тең мәнінде электрондық құжат түріндегі лицензия;

17) ҚФБ – құрылымдық-функционалдық бірліктер;

18) АЖО – автоматтандырылған жұмыс орны;

19) БНАЖ – Бірыңғай нотариалдық ақпараттық жүйе.

2. Қызмет берушінің электрондық мемлекеттік қызметті көрсету бойынша қызметінің тәртібі

6. Қызмет берушінің ЭҮП арқылы әрбір қадамдық әрекеттері мен шешімдері (электрондық мемлекеттік қызметті көрсету кезіндегі функционалдық өзара әрекеттесудің № 1 диаграммасы) осы Регламенттің 2-қосымшасында келтірілген:

1) алушы ЖСН/БСН және парольдің көмегімен ЭҮП-де тіркеуді жүзеге асырады (ЭҮП-де тіркелмеген қызмет алушылар үшін жүзеге асырылады);

2) 1-үдеріс – қызметті алуы үшін қызмет алушының логин мен парольді ЭҮП-ге енгізу үдерісі (авторландыру үдерісі);

3) 1-шарт – тіркелген қызмет алушы туралы деректердің түпнұсқалығын логин мен пароль арқылы ЭҮП-де тексеру;

4) 2-үдеріс – алушының деректерінде бар бұзушылықтарға байланысты авторлаудан бас тарту туралы хабарламаны ЭҮП-де қалыптастыру;

5) 3-үдеріс – алушының осы Регламентте көрсетілген қызметті таңдауы, қызметті көрсетуге арналған сұрау салу нысанын экранға шығару және оның құрылымы мен форматтық талаптарын ескере отырып, алушының нысанды толтыруы (деректерді енгізуі), сұрау салу нысанына қажетті сканерленген құжаттарды қоса беруі, сондай-ақ алушының сұрау салуды куәландыруы (қол

қоюу) үшін ЭЦҚ тіркеу куәлігін таңдауы;

6) 4-үдеріс – алушының ЭЦҚ тіркеу куәлігінің қолданылу мерзімі және кері шақыртылған (күші жойылған) тіркеу куәліктерінің тізімінде оның болмауы туралы деректерді және алушының сәйкестендіру деректерін ЭҮП-де сұрау салу;

7) 2-шарт – алушының ЭЦҚ тіркеу куәлігінің қолданылу мерзімін және кері шақыртылған (күші жойылған) тіркеу куәліктерінің тізімінде оның болмауын, сондай-ақ сұрау салуда көрсетілген ЖСН/БСН және ЭЦҚ тіркеу куәлігінде көрсетілген ЖСН/БСН арасында сәйкестендіру деректерінің сәйкестігін ЭҮП-де т е к с е р у ;

8) 5-үдеріс – алушының ЭЦҚ түпнұсқалығының расталмауына байланысты сұратылатын қызметтен бас тарту туралы хабарламаны қалыптастыру;

9) 6-үдеріс – қызмет көрсетуге сұрау салудың толтырылған нысанын (енгізілген деректерін) алушының ЭЦҚ арқылы куәландыруы (қол қоюы);

10) 7-үдеріс – ЭҮТШ-де қызметке ақы төлеу, бұдан кейін төлем туралы ақпарат "Е-лицензиялау" МДҚ АЖ-ға келіп түседі;

11) 8-үдеріс – электрондық құжатты (алушының сұрау салуын) ЭҮШ арқылы "Е-лицензиялау" МДҚ АЖ-ға жолдау және "Е-лицензиялау" МДҚ А Ж - да қ ы з м е т т і ө н д е у ;

12) 3-шарт – "Е-лицензиялау" МДҚ АЖ-да қызмет көрсету үшін төлем ф а к т і с і н т е к с е р у ;

13) 9-үдеріс – "Е-лицензиялау" МДҚ АЖ-да қызмет көрсету үшін төлемнің болмауына байланысты сұрау салынатын қызметтен бас тарту туралы х а б а р л а м а н ы қ а л ы п т а с т ы р у ;

14) 10-үдеріс – алушының ЭҮП-де қалыптастырылған қызмет нәтижесін (электрондық лицензияны) алуы. Электрондық құжат қызмет берушінің уәкілетті тұлғасының ЭЦҚ пайдалана отырып қалыптастырылады.

7. Қызмет беруші арқылы әрбір қадамдық әрекеттері мен шешімдері (электрондық мемлекеттік қызметті көрсету кезіндегі функционалдық өзара әрекеттесудің № 2 диаграммасы) осы Регламенттің 2-қосымшада келтірілген:

1) 1-үдеріс – қызмет беруші қызметкерінің қызмет алу үшін "Е-лицензиялау" МДҚ АЖ-ға логин мен пароль енгізу үдерісі;

2) 1-шарт – қызмет берушінің тіркелген қызметкері туралы деректердің түпнұсқалығын "Е-лицензиялау" МДҚ АЖ-да логин мен пароль арқылы тексеру;

3) 2-үдеріс – қызмет беруші қызметкерінің деректерінде бұзушылықтардың болуына байланысты авторландырудан бас тарту туралы хабарламаны "Е-лицензиялау" МДҚ АЖ-да қалыптастыру;

4) 3-үдеріс – қызмет беруші қызметкерінің осы Регламентте көрсетілген қызметті таңдауы, қызметті көрсету үшін сұрау салу нысанын экранға шығаруы және қызмет беруші қызметкерінің алушы деректерін, алушының өкілі

сенімхатының деректерін (нотариалдық куәландырылған сенімхат кезінде, сенімхатты өзгеше куәландырған кезде сенімхат деректері толтырылмайды) енгізуі, сондай-ақ қызмет беруші қызметкерінің сұрау салуды куәландыруы (қол қоюы) үшін ЭЦҚ тіркеу куәлігін таңдауы;

5) 4-үдеріс – ЭҮШ арқылы ЖТ МДҚ ЗТ МДҚ-ға алушы деректеріне, БНАЖ-ға өкіл сенімхатының деректеріне және "Е-лицензиялау" МДҚ АЖ-ға қызмет беруші қызметкерінің ЭЦҚ тіркеу куәлігінің қолданылу мерзімі және кері шақыртылған (күші жойылған) тіркеу куәліктерінің тізімінде оның болмауы туралы деректерге сұрау салу;

6) 2-шарт – ЖТ МДҚ ЗТ МДҚ-да алушы деректерінің, БНАЖ-да сенімхат және "Е-лицензиялау" МДҚ АЖ-да қызмет беруші қызметкерінің ЭЦҚ тіркеу куәлігі деректерінің болуын тексеру;

7) 5-үдеріс – ЖТ МДҚ/ЗТ МҚБ-да алушы деректерінің, БНАЖ-да сенімхат деректерінің болмауына немесе қызмет беруші қызметкерінің ЭЦҚ тіркеу куәлігі түпнұсқалығының расталмауына байланысты деректерді алу мүмкін болмауы туралы хабарламаны қалыптастыру;

8) 6-үдеріс – сұрау салу нысанының қағаз тасығыштағы құжаттардың болуы туралы белгі бөлігін қызмет беруші қызметкерінің толтыру мен алушы ұсынған қажетті құжаттарды сканерлеуі және оларды сұрау салу нысанына тіркеуі;

9) 7-үдеріс – қызмет көрсетуге сұрау салудың толтырылған нысанын (енгізілген деректерін) қызмет беруші қызметкерінің ЭЦҚ арқылы куәландыруы (қ о л қ о ю ы) ;

10) 8-үдеріс – ЭҮТШ-де қызметке ақы төлеу, бұдан кейін төлем туралы ақпарат "Е-лицензиялау" МДҚ АЖ-ға келіп түседі;

11) 9-үдеріс – электрондық құжатты "Е-лицензиялау" МДҚ АЖ-да тіркеу және "Е-лицензиялау" МДҚ АЖ-да қызметті өңдеу;

12) 3-шарт – "Е-лицензиялау" МДҚ АЖ-да қызметті көрсету үшін төлем ф а к т і с і н т е к с е р у ;

13) 10-процесс – "Е-лицензиялау" МДҚ АЖ-да қызмет көрсету үшін төлемнің болмауына байланысты сұрау салынатын қызметтен бас тарту туралы х а б а р л а м а н ы қ а л ы п т а с т ы р у ;

14) 11-үдеріс – ЭҮП-де қалыптастырылған қызмет нәтижесін (электрондық лицензияны) алу. Электрондық құжат қызмет берушінің уәкілетті тұлғасының ЭЦҚ пайдалана отырып қалыптастырылады.

8. Қызмет көрсетуге сұрау салу нысанын толтыру бойынша әрекеттер с и п а т т а м а с ы :

1) ЭҮП-ке кіру үшін электрондық лицензия берілетін тұлғаның деректерін (логин мен парольді) пайдаланушының енгізуі;

2) "Лицензия беру" қызметін таңдау;

3) "online қызметтерге тапсырыс беру" батырмасының көмегімен қызметке тапсырыс беру ;

4) сұрау салуды толтыру : пайдаланушыны ЭҮП-де тіркеу нәтижелері бойынша ЖСН/БСН автоматты түрде таңдалады ;

пайдаланушы "сұрау салуды жолдау" батырмасының көмегімен сұрау салуды куәландыруға (қол қоюға) көшуді жүзеге асырады;

5) алушының ЭЦҚ тіркеу куәлігін таңдауы;

6) сұрау салуды куәландыру (қол қою) – пайдаланушы "қол қою" батырмасының көмегімен сұрау салуды ЭЦҚ-мен куәландыруды (қол қоюды) жүзеге асырады, бұдан кейін сұрау салу ЭҮШ арқылы "Е-лицензиялау" МДҚ АЖ - ға өңдеуге беріледі ;

7) алушының "Е-лицензиялау" МДҚ АЖ-да алушы сұрау салған ақпараттың мазмұны туралы хабарламаны алуы ;

8) қызметке ақы төлеу ;

9) сұрау салуды "Е-лицензиялау" МДҚ АЖ-да өңдеу: пайдаланушының дисплей экранында мынадай ақпарат шығарылады: ЖСН/БСН; сұрау салу нөмірі; қызмет типі; сұрау салу мәртебесі; қызмет көрсету мерзімі ;

"мәртебені жаңарту" батырмасының көмегімен қызмет алушыға сұрау салуды өңдеу нәтижелерін қарау мүмкіндігі ұсынылады;

"Е-лицензиялау" МДҚ АЖ-дан жауап алынған кезде "нәтижені қарау" батырмасы пайда болады .

9. Сұрау салу өңделгеннен кейін қызмет алушыға сұрау салуды өңдеу нәтижелерін мынадай түрде қарау мүмкіндігі ұсынылады:

"ашу" батырмасын басқаннан кейін сұрау салу нәтижесі дисплей экранына шығарылады ;

"сақтау" батырмасын басқаннан кейін сұрау салу нәтижесі қызмет алушы енгізген магниттік тасығышта Adobe Acrobat форматында сақталады.

10. Электрондық мемлекеттік қызмет көрсету бойынша қажетті ақпарат пен консультацияны call-орталықтың (1414) телефоны бойынша алуға болады.

3. Электрондық мемлекеттік қызметті көрсету үрдісінде өзара әрекеттесу тәртібінің сипаттамасы

11. Қызметті көрсету үрдісінде қатысатын ҚФБ:
Э Ү П ;
Э Ү Т Ш ;
" Е - л и ц е н з и я л а у " М Д Қ А Ж ;

Э У Ш ;
 Ж Т М Д Қ / З Т М Д Қ ;
 Б Н А Ж .

12. Әрекет (рәсімдер, функциялар, операциялар) кезектілігінің мәтіндік-кестелік сипаттамасы әрбір әрекетті орындау мерзімін көрсете отырып, осы Регламенттің 1-қосымшасында келтірілген.

13. Әрекеттердің олардың сипаттамасына сәйкес қисынды кезектілігі арасындағы өзара байланысты көрсететін диаграмма осы Регламенттің 2-қосымшасында келтірілген.

14. Алушыларға қызмет көрсету нәтижелері осы Регламенттің 3-қосымшасына сәйкес сапа және қолжетімдік көрсеткіштерімен өлшенеді.

15. Алушыларға қызмет көрсету үдерісте қойылатын талаптар:
- 1) құпиялылық (ақпаратты заңсыз алудан қорғау);
 - 2) бүтіндік (ақпаратты заңсыз өзгертуден қорғау);
 - 3) қолжетімдік (ақпарат пен ресурстарды заңсыз ұстап қалудан қорғау).

16. Қызмет көрсетудің технологиялық шарты:

- 1) Интернетке шығу;
- 2) оған электрондық лицензия берілетін тұлғада ЖСН/БСН болуы;
- 3) ЭҮП-мен авторландыру;
- 4) пайдаланушының ЭЦҚ болуы;
- 5) екінші деңгейдегі банкте банктік карточкасының немесе ағымдағы шотының болуы.

"Аэрозольдық және фумигациялық тәсілдермен пестицидтерді (улы химикаттарды) қолдану жөніндегі қызметті жүзеге асыруға лицензияны беру, қайта ресімдеу, лицензияның телнұсқаларын беру" электрондық мемлекеттік қызмет көрсету регламентіне 1-қосымша

1-кесте. ЭҮП арқылы ҚФБ әрекеттерінің сипаттамасы

Әрекет жұмыс барысы, ағымы) №	1	2	3	4	5	6
2 ҚФБ атауы	Алушы	ЭҮП	Алушы	ЭҮП	ЭҮП	Алушы
Әрекет үдеріс, операция)	Парольді көрсете отырып, ЖСН/	Алушы деректеріндегі бұзушылықтарға	Қызметті таңдайды және сұрау салу		Алушы деректеріндегі бұзушылықтарға	ЭЦҚ көмегімен сұрау

3	атауы және олардың сипаттамасы	БСН бойынша авторландырудан өтеді	байланысты бас тарту туралы хабарлама қалыптастырады	деректерін қалыптастырады, ЭЦҚ таңдайды	Э Ц Қ түпнұсқалығын тексеру	байланысты бас тарту туралы хабарлама қалыптастырады	салуды куәландыру (қол қою)
4	Аяқтау нысаны (деректер, құжат, ұйымдық басшылық ету шешімі)						
5	Орындалу мерзімдері	10–15 сек	20 сек	1,5 мин	1,5 мин	10–15 сек	10–15 сек
6	Келесі әрекет нөмірі	егер алушы деректерінде бұзушылықтар болса - 2; егер авторландыру ойдағыдай өтсе - 3	–	4	егер ЭҮП-де қате болса - 5, егер ЭҮП қатесіз болса - 6	–	7
Әрекет (жұмыс барысы, ағымы) №		1	2	3	4	5	
ҚФБ атауы		Алушы	ЭҮП	Алушы	ЭҮП	ЭҮП	
Әрекет (үдеріс, операция) атауы және олардың сипаттамасы		Парольді көрсете отырып, ЖСН/ БСН бойынша авторландырудан өтеді	А л у ш ы деректеріндегі бұзушылықтарға байланысты бас тарту туралы хабарлама қалыптастырады	Қызметті таңдайды және сұрау салу деректерін қалыптастырады, ЭЦҚ таңдайды	Э Ц Қ түпнұсқалығын тексеру	А л у ш ы деректеріндегі бұзушылықтарға байланысты бас тарту туралы хабарлама қалыптастырады	
Аяқтау нысаны (деректер, құжат, ұйымдық басшылық ету шешімі)							
Орындалу мерзімдері		10–15 сек	20 сек	1,5 мин	1,5 мин	10–15 сек	
Келесі әрекет нөмірі		егер алушы деректерінде бұзушылықтар болса - 2; егер авторландыру ойдағыдай өтсе - 3	–	4	егер ЭҮП-де қате болса - 5, егер ЭҮП қатесіз болса - 6	–	
6	7	8	9	10			

Алушы	ЭҮТШ	ЭҮП	ЭҮП	ЭҮП	
ЭЦҚ көмегімен сұрау салуды куәландыру (қол қою)	Қызметке ақы төлеу	Электрондық құжатты (қызмет алушының өтінішін, сұрау салуын) ЭҮШ арқылы "Е-лицензиялау" МДҚ) АЖ-ға жолдау	Төлемнің болмауына байланысты бас тарту туралы хабарлама қалыптастырады	Электрондық құжат (электрондық лицензия)	
10–15 сек	1,5 мин	10–15 сек	10-15 сек	5 минут	
7	8	егер төлемесе - 9, егер төлесе - 10	-	-	
Әрекет (жұмыс барысы, ағымы) №	1	2	3	4	5
ҚФБ атауы	Қызмет беруші	"Е-лицензиялау" МДҚ АЖ	Қызмет беруші	ЖТ МДҚ/ЗТ МДҚ/ БНАЖ	"Е-лицензиялау" МДҚ АЖ
Әрекет (үдеріс рәсім, операция) атауы және олардың сипаттамасы	"Е-лицензиялау" МДҚ АЖ-да авторландырудан өтеді	Бас тарту туралы хабарлама қалыптастырады	Қызметті таңдайды және сұрау салу деректерін қалыптастырады, ЭЦҚ таңдайды	Сұрау салуды ЖТ МДҚ/ЗТ МДҚ/ БНАЖ-ға алушының деректерін тексеруге жолдау	Бас тарту туралы хабарлама қалыптастыру
Аяқтау нысаны (деректер, құжат, ұйымдық басшылық ету шешімі)					
Орындалу мерзімдері	10–15 сек	20 сек	1,5 мин	1,5 мин	1,5 мин
Келесі әрекет нөмірі	егер оператор деректерінде бұзушылықтар болса - 2; егер авторлау ойдағыдай өтсе - 3	-	4	5	-

6	7	8	9	10	11
Қызмет беруші	Қызмет беруші	ЭҮТШ	"Е-лицензиялау" МДҚ АЖ	"Е-лицензиялау" МДҚ АЖ	ЭҮП
Құжаттарды қоса беруі	Э Ц Қ куәландыру	Қызметке ақы төлеу	Сұрау салуды тіркеу	Бас тарту туралы хабарлама қалыптастыру	Электрондық құжат (электрондық лицензия)
10–15 сек	20–30 сек		10–15 сек	5 минут	5 минут
егер ЭЦҚ-де қатемен болса - 6, 8 егер ЭЦҚ қатесіз болса - 7		9	егер "Е-лицензиялау" МДҚ АЖ-да сұрау салу бойынша деректер болмаса - 10, егер сұрау салу бойынша деректер табылса - 11	-	-

2-кесте. Қызмет беруші арқылы ҚФБ әрекеттерінің сипаттамасы

1	2	3	4	5	6	7	
Әрекет (жұмыс барысы, ағымы) №	1	2	3	4	5	6	7
2 ҚФБ атауы	Қызмет беруші	"Е-лицензиялау" МДҚ АЖ	Қызмет беруші	ЖТ МДҚ/ЗТ МДҚ/БНАЖ	"Е-лицензиялау" МДҚ АЖ	Қызмет беруші	Қызм беруі
3 Әрекет (үдеріс рәсім, операция) атауы және олардың сипаттамасы	"Е-лицензиялау" МДҚ АЖ-да авторландырудан өтеді	Бас тарту туралы хабарлама қалыптастырады	Қызметті таңдайды және сұрау салу деректерін қалыптастырады, ЭЦҚ таңдайды	Сұрау салуды ЖТ МДҚ/ЗТ МДҚ/БНАЖ-ға алушының деректерін тексеруге жолдау	Бас тарту туралы хабарлама қалыптастыру	Құжаттарды қоса беруі	Э Ц Қ куәла
4 Аяқтау нысаны (деректер, құжат, ұйымдық басшылық ету шешімі)							

5	Орындалу мерзімдері	10–15 сек	20 сек	1,5 мин	1,5 мин	1,5 мин	10–15 сек	20–30
6	Келесі әрекет нөмірі	егер оператор деректерінде бұзушылықтар болса - 2; егер авторлау ойдағыдай өтсе - 3	–	4	5	–	егер ЭЦҚ-де қатемен болса- 6, 8 егер ЭЦҚ қатесіз болса- 7	

"Аэрозольдық және фумигациялық тәсілдермен пестицидтерді (улы химикаттарды) қолдану жөніндегі қызметті жүзеге асыруға лицензияны беру, қайта ресімдеу, лицензияның телнұсқаларын беру" электрондық мемлекеттік қызмет көрсету регламентіне 2-қосымша



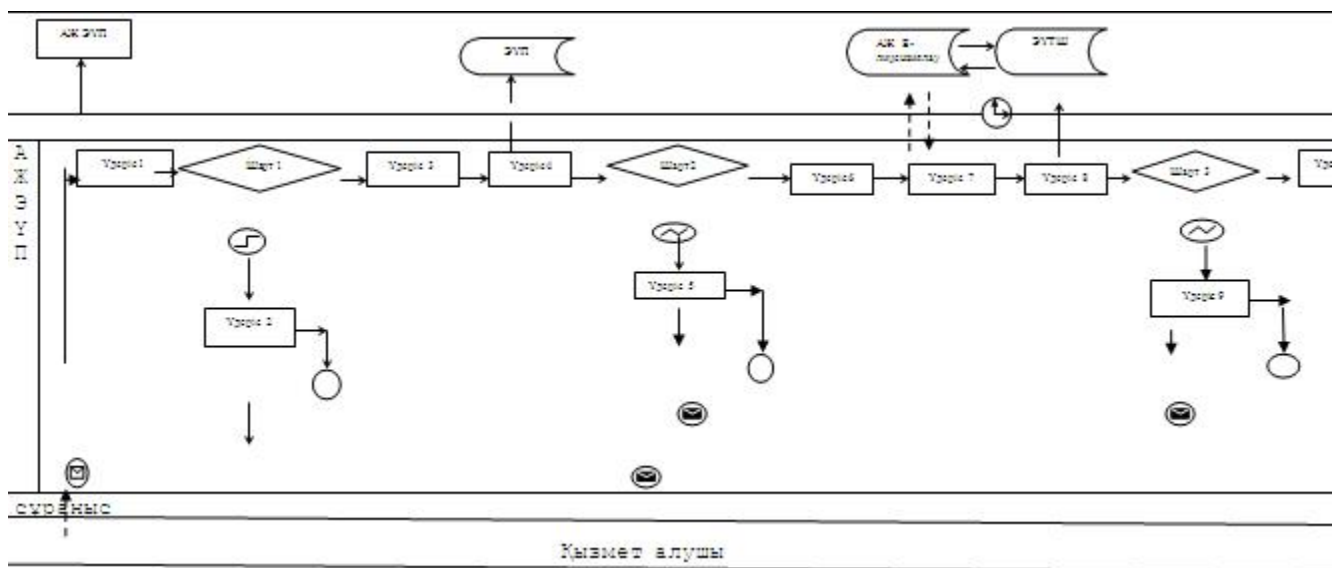



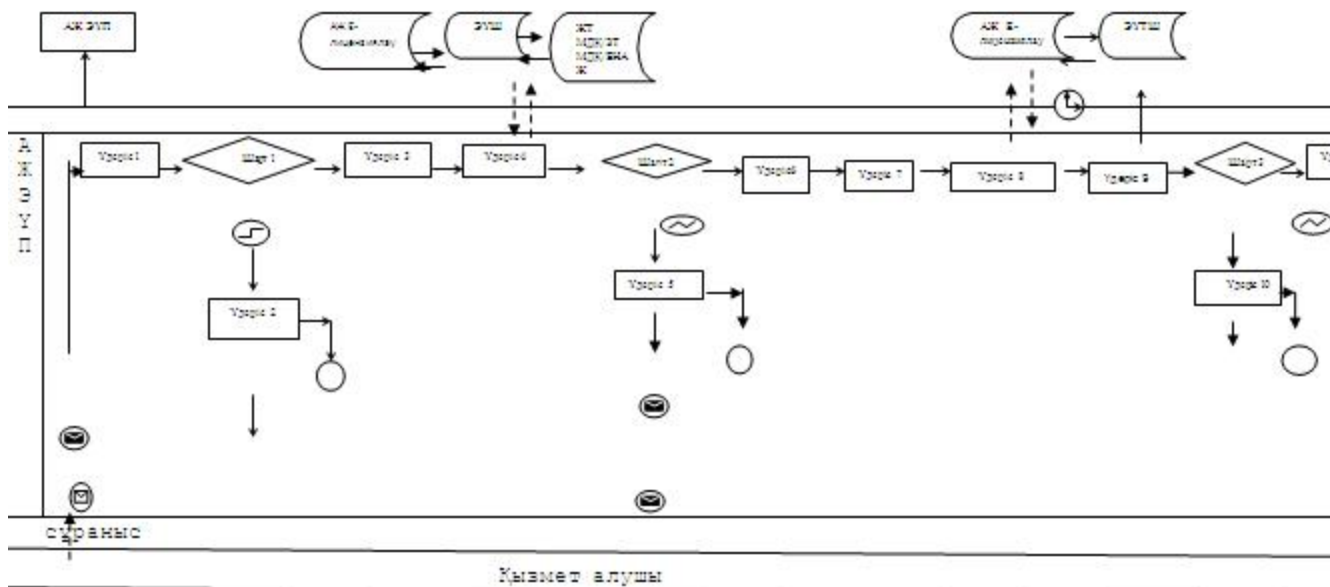



Электрондық мемлекеттік қызметті ЭҮП арқылы көрсету кезіндегі функционалдық өзара әрекеттесудің № 1 диаграммасы



Электрондық мемлекеттік қызметті қызмет беруші арқылы көрсету кезіндегі функционалдық өзара әрекеттесудің № 2 диаграммасы



Шартты белгілер:

-  Бастапқы хабар
-  Аяқтайтын хабар
-  Аралық хабар
-  Аяқтайтын қарапайым хабар
-  Қателік
-  Ақпараттық жүйе
-  Үдеріс
-  Шарт
-  Хабарлар ағыны
-  Басқару ағыны
-  Ақырғы тұтынушыға берілетін электронды құжат

"Аэрозольдық және фумигациялық тәсілдермен пестицидтерді (улы химикаттарды) қолдану жөніндегі қызметті жүзеге асыруға лицензияны беру, қайта ресімдеу, лицензияның телнұсқаларын беру" электрондық мемлекеттік қызмет көрсету регламентіне 3-қосымша

Электрондық мемлекеттік қызметтің: "сапа" және "қолжетімдік" көрсеткіштерін айқындауға арналған сауалнама нысаны

(қызметтің атауы)

1. Сіз электрондық мемлекеттік қызметті көрсету үдерісінің сапасына және нәтижесіне қанағаттандыңыз ба?
1) қанағаттанбадым;
2) ішінара қанағаттандым;
3) қанағаттандым.

2. Сіз электрондық мемлекеттік қызметті көрсету тәртібі туралы ақпараттың сапасына қанағаттандыңыз ба?
1) қанағаттанбадым;
2) ішінара қанағаттандым;
3) қанағаттандым.

Атырау облысы әкімдігінің
2012 жылғы 16 қарашадағы № 356
қаулысына 3-қосымша

Атырау облысы әкімдігінің
2012 жылғы 16 қарашадағы № 356
қаулысымен бекітілген

"Ветеринария саласындағы қызметпен айналысуға лицензияны беру, қайта ресімдеу, лицензияның телнұсқаларын беру" электрондық мемлекеттік қызмет көрсету регламенті Жалпы ережелер

1. "Ветеринария саласындағы қызметпен айналысуға лицензияны беру, қайта ресімдеу, лицензияның телнұсқаларын беру" электрондық мемлекеттік қызметі "Атырау облысы Ауыл шаруашылығы басқармасы" мемлекеттік мекемесімен (бұдан әрі – Қызмет беруші, "электрондық үкімет" веб-порталы және www.elicense.kz мекен-жайы бойынша "Е-лицензиялау" веб-порталы (бұдан әрі – ЭҮП) арқылы көрсетіледі.

2. Электрондық мемлекеттік қызмет Қазақстан Республикасы Үкіметінің 2012 жылғы 20 тамыздағы № 1108 "Ауыл шаруашылығы саласында мемлекеттік қызметтер стандарттарын бекіту туралы және "Жеке және заңды тұлғаларға көрсетілетін мемлекеттік қызметтердің тізілімін бекіту туралы" Қазақстан Республикасы Үкіметінің 2010 жылғы 20 шілдедегі № 745 қаулысына өзгерістер енгізу туралы" қаулысымен бекітілген "Ветеринария саласындағы

қызметпен айналысуға лицензияны беру, қайта ресімдеу, лицензияның телнұсқаларын беру" мемлекеттік қызмет стандартының (бұдан әрі – Стандарт) негізінде көрсетіледі.

3. Қызметті автоматтандыру дәрежесі: ішінара автоматтандырылған.

4. Қызметті көрсету түрі: транзакциялық.

5. Осы регламентте пайдаланылатын ұғымдар мен қысқартулар:

1) ақпараттық жүйе – аппараттық-бағдарламалық кешенді қолдана отырып, ақпаратты сақтауға, өңдеуге, іздестіруге, таратуға, беруге және ұсынуға арналған жүйе (бұдан әрі – АЖ);

2) "электрондық үкімет" веб-порталы – нормативтік құқықтық базаны қоса алғанда барлық шоғырландырылған үкіметтік ақпаратқа және электрондық мемлекеттік қызметтер көрсетуге қол жеткізудің бірыңғай терезесі болатын ақпараттық жүйе;

3) "Е-лицензиялау" веб-порталы – берілген, қайта ресімделген, тоқтата тұрғызылған, қайта жаңартылған және қолданылуын тоқтатқан лицензиялар, сондай-ақ лицензияланатын қызмет түрін (кіші түрін) жүзеге асыратын лицензиаттың филиалдары, өкілдіктері (объектілері, пункттері, учаскелері) туралы мәліметтері бар, ол лицензиар беретін лицензиялардың сәйкестендіру нөмірін орталықтандырып қалыптастыратын ақпараттық жүйе (бұдан әрі – "Е-лицензиялау" МДҚ АЖ);

4) "электрондық үкімет" шлюзі – электрондық қызметтер көрсетуді іске асыру шеңберінде "электрондық үкіметтің" ақпараттық жүйелерін интеграциялауға арналған ақпараттық жүйе (бұдан әрі – ЭҮШ);

5) "электрондық үкіметтің" төлем шлюзі – жеке және заңды тұлғалардың төлемдерін жүзеге асыру кезінде екінші деңгейдегі банктердің, банк операцияларының жекелеген түрлерін жүзеге асыратын ұйымдардың және "электрондық үкіметтің" ақпараттық жүйелері арасындағы өзара іс-қимылды қамтамасыз етуге арналған автоматтандырылған ақпараттық жүйе (бұдан әрі – ЭҮТШ);

6) "Жеке тұлғалар" мемлекеттік деректер қоры – Қазақстан Республикасында жеке тұлғаларды бірыңғай сәйкестендіруді енгізу және олар туралы өзекті және дұрыс мәліметтерді мемлекеттік басқару органдарына және басқа да субъектілерге олардың өкілеттіктерінің шеңберінде және Қазақстан Республикасының заңнамасына сәйкес ұсыну мақсатында ақпаратты автоматтандырып жинауға, сақтауға және өңдеуге, Ұлттық жеке сәйкестендіру нөмірлері тізілімін құруға арналған ақпараттық жүйе (бұдан әрі – ЖТ МДҚ);

7) "Заңды тұлғалар" мемлекеттік деректер қоры – Қазақстан Республикасында заңды тұлғаларды бірыңғай сәйкестендіруді енгізу және олар туралы өзекті және дұрыс мәліметтерді мемлекеттік басқару органдарына және басқа да

субъектілерге олардың өкілеттіктерінің шеңберінде және Қазақстан Республикасының заңнамасына сәйкес ұсыну мақсатында ақпаратты автоматтандырып жинауға, сақтауға және өңдеуге, Ұлттық бизнес сәйкестендіру нөмірлері тізілімін құруға арналған автоматтандырылған жүйе (бұдан әрі – ЗТМ Д Қ) ;

8) алушы – электрондық мемлекеттік қызмет көрсетілетін жеке немесе заңды тұлға ;

9) жеке сәйкестендіру нөмірі – жеке тұлға, соның ішінде қызметін жеке кәсіпкерлік түрінде жүзеге асыратын жеке кәсіпкер үшін қалыптастырылатын бірегей нөмір (бұдан әрі – ЖСН);

10) бизнес сәйкестендіру нөмірі – заңды тұлға (филиал және өкілдік) үшін қалыптастырылатын бірегей нөмір (бұдан әрі – БСН);

11) пайдаланушы – өзіне қажетті электрондық ақпаратты ресурстарды алу үшін ақпараттық жүйеге жүгінетін және оларды пайдаланатын субъект;

12) транзакциялық қызмет көрсету – электрондық цифрлық қолтаңбаны қолдана отырып, өзара ақпарат алмасуды талап ететін, пайдаланушыларға электрондық ақпараттық ресурстарды ұсыну жөнін қызмет көрсету;

13) электрондық цифрлық қолтаңба – электрондық цифрлық қолтаңба құралдарымен құрылған және электрондық құжаттың дұрыстығын, оның тиесілілігін және мазмұнның тұрақтылығын растайтын электрондық цифрлық таңбалардың жиынтығы (бұдан әрі – ЭЦҚ);

14) электрондық құжат – ақпарат электрондық-цифрлық нысанда берілген және электрондық цифрлық қолтаңба арқылы куәландырылған құжат;

15) электрондық мемлекеттік қызмет көрсету – ақпараттық технологияларды қолдана отырып, электрондық нысанда көрсетілетін мемлекет қызмет көрсету;

16) электрондық лицензия – ақпараттық технологияларды пайдалана отырып ресімделетін және берілетін, қағаз тасығыштағы лицензияға тең мәнінде электрондық құжат түріндегі лицензия;

17) ҚФБ – құрылымдық-функционалдық бірліктер;

18) АЖО – автоматтандырылған жұмыс орны;

19) БНАЖ – Бірыңғай нотариалдық ақпараттық жүйе.

2. Қызмет берушінің электрондық мемлекеттік қызметті көрсету бойынша қызметінің тәртібі

6. Қызмет берушінің ЭҮП арқылы әрбір қадамдық әрекеттері мен шешімдері (электрондық мемлекеттік қызметті көрсету кезіндегі функционалдық өзара әрекеттесудің № 1 диаграммасы) осы Регламенттің 2-қосымшасында келтірілген:

- 1) қызмет алушы ЖСН/БСН және парольдің көмегімен ЭҮП-де тіркеуді жүзеге асырады (ЭҮП-де тіркелмеген алушылар үшін жүзеге асырылады);
- 2) 1-үдеріс – қызмет алуы үшін алушының логин мен парольді ЭҮП-ге енгізу үдерісі (авторландыру үдерісі);
- 3) 1-шарт – тіркелген алушы туралы деректердің түпнұсқалығын логин мен пароль арқылы ЭҮП-де тексеру;
- 4) 2-үдеріс – алушының деректерінде бар бұзушылықтарға байланысты авторландырудан бас тарту туралы хабарламаны ЭҮП-де қалыптастыру;
- 5) 3-үдеріс – алушының осы Регламентте көрсетілген қызметті таңдауы, қызметті көрсетуге арналған сұрау салу нысанын экранға шығару және оның құрылымы мен форматтық талаптарын ескере отырып, қызмет алушының нысанды толтыруы (деректерді енгізуі), сұрау салу нысанына қажетті сканерленген құжаттарды қоса беруі, сондай-ақ алушының сұрау салуды куәландыруы (қол қоюы) үшін ЭЦҚ тіркеу куәлігін таңдауы;
- 6) 4-үдеріс – алушының ЭЦҚ тіркеу куәлігінің қолданылу мерзімі және кері шақыртылған (күші жойылған) тіркеу куәліктерінің тізімінде оның болмауы туралы деректерді және алушының сәйкестендіру деректерін ЭҮП-де сұрау салу;
- 7) 2-шарт – алушының ЭЦҚ тіркеу куәлігінің қолданылу мерзімін және кері шақыртылған (күші жойылған) тіркеу куәліктерінің тізімінде оның болмауын, сондай-ақ сұрау салуда көрсетілген ЖСН/БСН және ЭЦҚ тіркеу куәлігінде көрсетілген ЖСН/БСН арасында сәйкестендіру деректерінің сәйкестігін ЭҮП-де тексеру ;
- 8) 5-үдеріс – алушының ЭЦҚ түпнұсқалығының расталмауына байланысты сұрау салынатын қызмет көрсетуден бас тарту туралы хабарламаны қалыптастыру ;
- 9) 6-үдеріс – қызмет көрсетуге сұрау салудың толтырылған нысанын (енгізілген деректерін) алушының ЭЦҚ арқылы куәландыруы (қол қоюы);
- 10) 7-үдеріс – ЭҮТШ-де қызметке ақы төлеу, бұдан кейін төлем туралы ақпарат "Е-лицензиялау" МДҚ АЖ-ға келіп түседі;
- 11) 8-үдеріс – электрондық құжатты (алушының сұрау салуын) ЭҮШ арқылы "Е-лицензиялау" МДҚ АЖ-ға жолдау және "Е-лицензиялау" МДҚ АЖ - да қызметті өңдеу ;
- 12) 3-шарт – "Е-лицензиялау" МДҚ АЖ-да қызмет көрсету үшін төлем фактісін тексеру ;
- 13) 9-үдеріс – "Е-лицензиялау" МДҚ АЖ-да қызмет көрсету үшін төлемнің болмауына байланысты сұрау салынатын қызметтен бас тарту туралы хабарламаны қалыптастыру ;
- 14) 10-үдеріс – алушының ЭҮП-де қалыптастырылған қызмет нәтижесін (электрондық лицензияны) алуы. Электрондық құжат қызмет берушінің уәкілетті

тұлғасының ЭЦҚ-сын пайдалана отырып қалыптастырылады.

7. Қызмет беруші арқылы әрбір қадамдық әрекеттері мен шешімдері (электрондық мемлекеттік қызметті көрсету кезіндегі функционалдық өзара әрекеттесудің № 2 диаграммасы) осы Регламенттің 2-қосымшасында келтірілген:

1) 1-үдеріс – қызмет беруші қызметкерінің қызмет алу үшін "Е-лицензиялау" МДҚ АЖ-ға логин мен пароль енгізу үдерісі;

2) 1-шарт – қызмет берушінің тіркелген қызметкері туралы деректердің түпнұсқалығын "Е-лицензиялау" МДҚ АЖ-да логин мен пароль арқылы тексеру;

3) 2-үдеріс – қызмет беруші қызметкерінің деректерінде бұзушылықтардың болуына байланысты авторландырудан бас тарту туралы хабарламаны "Е-лицензиялау" МДҚ АЖ-да қалыптастыру;

4) 3-үдеріс – қызмет беруші қызметкерінің осы Регламентте көрсетілген қызметті таңдауы, қызметті көрсету үшін сұрау салу нысанын экранға шығаруы және қызмет беруші қызметкерінің алушы деректерін, алушының өкілі сенімхатының деректерін (нотариалдық куәландырылған сенімхат кезінде, сенімхатты өзгеше куәландырған кезде сенімхат деректері толтырылмайды) енгізуі, сондай-ақ қызмет беруші қызметкерінің сұрау салуды куәландыруы (қол қоюы) үшін ЭЦҚ тіркеу куәлігін таңдауы;

5) 4-үдеріс –ЭҮШ арқылы ЖТ МДҚ/ЗТ МДҚ-ға алушы деректеріне, БНАЖ-ға өкіл сенімхатының деректеріне және "Е-лицензиялау" МДҚ АЖ-ға қызмет беруші қызметкерінің ЭЦҚ тіркеу куәлігінің қолданылу мерзімі және кері шақыртылған (күші жойылған) тіркеу куәліктерінің тізімінде оның болмауы туралы деректерге сұрау салу;

6) 2-шарт – ЖТ МДҚ/ЗТ МДҚ-да қызмет алушы деректерінің, БНАЖ-да сенімхат және "Е-лицензиялау" МДҚ АЖ-да қызмет беруші қызметкерінің ЭЦҚ тіркеу куәлігі деректерінің болуын тексеру;

7) 5-үдеріс – ЖТ МДҚ/ЗТ МДҚ-да алушы деректерінің, БНАЖ-да сенімхат деректерінің болмауына немесе қызмет беруші қызметкерінің ЭЦҚ тіркеу куәлігі түпнұсқалығының расталмауына байланысты деректерді алу мүмкін болмауы туралы хабарламаны қалыптастыру;

8) 6-үдеріс – сұрау салу нысанының қағаз тасығыштағы құжаттардың болуы туралы белгі бөлігін қызмет беруші қызметкерінің толтыруы мен алушы ұсынған қажетті құжаттарды сканерлеуі және оларды сұрау салу нысанына тіркеуі;

9) 7-үдеріс – қызмет көрсетуге сұрау салудың толтырылған нысанын (енгізілген деректерін) қызмет беруші қызметкерінің ЭЦҚ арқылы куәландыруы (қ о л қ о ю ы) ;

10) 8-үдеріс – ЭҮТШ-де қызметке ақы төлеу, бұдан кейін төлем туралы ақпарат "Е-лицензиялау" МДҚ АЖ-ға келіп түседі;

11) 9-үдеріс – электрондық құжатты "Е-лицензиялау" МДҚ АЖ-да тіркеу

және "Е-лицензиялау" МДҚ АЖ-да қызметті өңдеу;

12) 3-шарт – "Е-лицензиялау" МДҚ АЖ-да қызмет көрсету үшін төлем фактісін тексеру;

13) 10-үдеріс – "Е-лицензиялау" МДҚ АЖ-да қызмет көрсету үшін төлемнің болмауына байланысты сұрау салынатын қызметтен бас тарту туралы хабарламаны қалыптастыру;

14) 11-үдеріс – ЭҮП-де қалыптастырылған қызмет нәтижесін (электрондық лицензияны) алу. Электрондық құжат қызмет берушінің уәкілетті тұлғасының ЭЦҚ пайдалана отырып қалыптастырылады.

8. Қызмет көрсетуге сұрау салу нысанын толтыру бойынша әрекеттер сипаттамасы:

1) ЭҮП-ке кіру үшін электрондық лицензия берілетін тұлғаның деректерін (логин мен парольді) пайдаланушының енгізуі;

2) "Лицензия беру" қызметін таңдау;

3) "online қызметтерге тапсырыс беру" батырмасының көмегімен қызметке тапсырыс беру;

4) сұрау салуды толтыру: пайдаланушыны ЭҮП-де тіркеу нәтижелері бойынша ЖСН/БСН автоматты түрде таңдалады;

пайдаланушы "сұрау салуды жолдау" батырмасының көмегімен сұрау салуды куәландыруға (қол қоюға) көшуді жүзеге асырады;

5) алушының ЭЦҚ тіркеу куәлігін таңдауы;

6) сұрау салуды куәландыру (қол қою) – пайдаланушы "қол қою" батырмасының көмегімен сұрау салуды ЭЦҚ-мен куәландыруды (қол қоюды) жүзеге асырады, бұдан кейін сұрау салу ЭҮШ арқылы "Е-лицензиялау" МДҚ АЖ-ға өңдеуге беріледі;

7) алушының "Е-лицензиялау" МДҚ АЖ-да алушы сұрау салған ақпараттың мазмұны туралы хабарламаны алуы;

8) қызметке ақы төлеу;

9) сұрау салуды "Е-лицензиялау" МДҚ АЖ-да өңдеу: пайдаланушының дисплей экранында мынадай ақпарат шығарылады: ЖСН/БСН; сұрау салу нөмірі; қызмет типі; сұрау салу мәртебесі; қызмет көрсету мерзімі;

"мәртебені жаңарту" батырмасының көмегімен алушыға сұрау салуды өңдеу нәтижелерін қарау мүмкіндігі ұсынылады;

"Е-лицензиялау" МДҚ АЖ-дан жауап алынған кезде "нәтижені қарау" батырмасы пайда болады.

9. Сұрау салу өңделгеннен кейін алушыға сұрау салуды өңдеу нәтижелерін мынадай түрде қарау мүмкіндігі ұсынылады:

"ашу" батырмасын басқаннан кейін сұрау салу нәтижесі дисплей экранына шығарылады;

"сақтау" батырмасын басқаннан кейін сұрау салу нәтижесі қызмет алушы енгізген магниттік тасығышта Adobe Acrobat форматында сақталады.

10. Электрондық мемлекеттік қызмет көрсету бойынша қажетті ақпарат пен консультацияны call-орталықтың (1414) телефоны бойынша алуға болады.

3. Электрондық мемлекеттік қызметті көрсету үдерісінде өзара әрекеттесу тәртібінің сипаты

11. Қызметті көрсету үдерісіне қатысатын ҚФБ:
Э Ү П ;
Э Ү Т Ш ;
"Е - лицензиялау" МДҚ АЖ;
Э Ү Ш ;
Ж Т М Д Қ / З Т М Қ Б ;
Б Н А Ж .

12. Әрекеттер (рәсімдер, функциялар, операциялар) кезектілігінің мәтінді кестелі сипаты әрбір әрекетті орындау мерзімін көрсете отырып, осы Регламенттің 1-қосымшасында келтірілген.

13. Әрекеттердің олардың сипатына сәйкес қисынды кезектілігі арасындағы өзара байланысты (электрондық мемлекеттік қызметті көрсету үдерісінде) көрсететін диаграмма осы Регламенттің 2-қосымшасында келтірілген.

14. Алушыларға қызмет көрсету нәтижелері осы Регламенттің 3-қосымшасына сәйкес сапа және қолжетімдік көрсеткіштерімен өлшенеді.

15. Алушыларға қызмет көрсету үдерісіне қойылатын талаптар:

- 1) құпиялылық (ақпаратты заңсыз алудан қорғау);
- 2) бүтіндік (ақпаратты заңсыз өзгертуден қорғау);
- 3) қолжетімдік (ақпарат пен ресурстарды заңсыз ұстап қалудан қорғау).

16. Қызмет көрсетудің технологиялық шарты:

- 1) Интернетке шығу;
- 2) оған электрондық лицензия берілетін тұлғада ЖСН/БСН болуы;
- 3) ЭҮП-мен авторландыру;
- 4) пайдаланушының ЭЦҚ болуы;
- 5) екінші деңгейдегі банкте банктік карточкасының немесе ағымдағы шотының болуы.

"Ветеринария саласындағы қызметпен айналысуға лицензияны беру, қайта ресімдеу, лицензияның телнұсқаларын

1-кесте. ЭҮП арқылы ҚФБ әрекеттерінің сипаттамасы

1	2	3	4	5	6	
Әрекет (жұмыс барысы, ағымы) №	1	2	3	4	5	6
2 ҚФБ атауы	Алушы	ЭЦП	Алушы	ЭҮП	ЭҮП	Алу
3 Әрекет (үдеріс, рәсім, операция) атауы және олардың сипаттамасы	Парольді көрсете отырып, ЖСН/БСН бойынша авторландырудан өтеді	Алушы деректеріндегі бұзушылықтарға байланысты бас тарту туралы хабарлама қалыптастырады	Қызметті таңдайды және сұрау салу деректерін қалыптастырады, ЭЦҚ таңдайды	Э Ц Қ түпнұсқалығын тексеру	Алушы деректеріндегі бұзушылықтарға байланысты бас тарту туралы хабарлама қалыптастырады	Э І көм сҮІ сал куә (қо.
4 Аяқтау нысаны (деректер, құжат, ұйымдық-басшылық ету шешімі)						
5 Орындалу мерзімдері	10–15 сек	20 сек	1,5 мин	1,5 мин	10–15 сек	10–
6 Келесі әрекет нөмірі	егер алушы деректерінде бұзушылықтар болса - 2; егер авторландыру ойдағыдай өтсе - 3	–	4	егер ЭҮП қатемен болса- 5, егер ЭҮП қатесіз болса- 6	–	7

2-кесте. Қызмет беруші арқылы ҚФБ әрекеттерінің сипаттамасы

1	2	3	4	5	6	7	
Әрекет (жұмыс барысы, ағымы) №	1	2	3	4	5	6	7
2 ҚФБ атауы	Қызмет беруші	"Е-лицензиялау" МДҚ АЖ	Қызмет беруші	ЖТ МДҚ/ ЗТ МДҚ/ БНАЖ	" Е-лицензиялау " МДҚ АЖ	Қызмет беруші	Қыз- беруі
3 Әрекет (үдеріс рәсім , операция)	"Е-лицензиялау" МДҚ АЖ-да	Бас тарту туралы	Қызметті таңдайды және сұрау салу	Сұрау салуды ЖТ МДҚ/ ЗТ МДҚ/ БНАЖ-ға	Бас тарту туралы		

атауы және олардың сипаттамасы	авторландырудан өтеді	хабарлама қалыптастырады	деректерін қалыптастырады, ЭЦҚ таңдайды	алушының деректерін тексеруге жолдау	хабарлама қалыптастыру	Құжаттарды қоса беруі	Э Ц І куәл
4 Аяқтау нысаны (деректер, құжат, ұйымдық - басшылық ету шешімі)							
5 Орындалу мерзімдері	10–15 сек	20 сек	1,5 мин	1,5 мин	1,5 мин	10–15 сек	20–30
6 Келесі әрекет нөмірі	егер оператор деректерінде бұзушылықтар болса - 2; егер авторландыру ойдағыдай өтсе - 3	–	4	5	–	егер ЭЦҚ қатемен болса - 6, егер ЭЦҚ қатесіз болса - 7	8

"Ветеринария саласындағы қызметпен айналысуға лицензияны беру, қайта ресімдеу, лицензияның телнұсқаларын беру" электрондық мемлекеттік қызмет көрсету регламентіне 2-қосымша



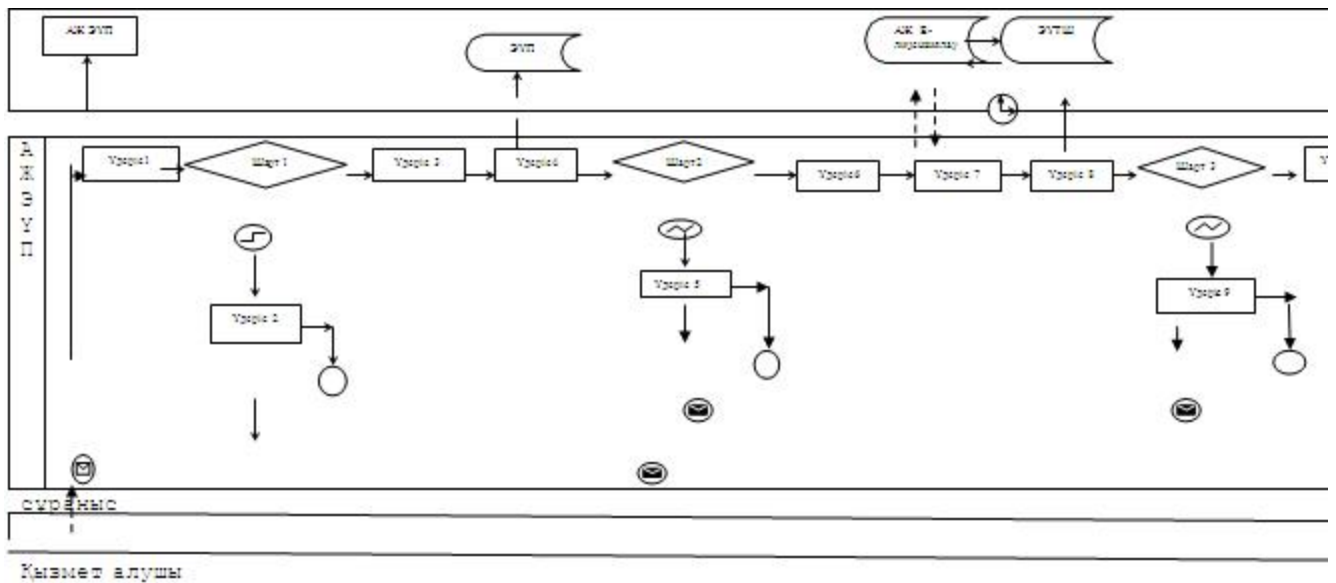



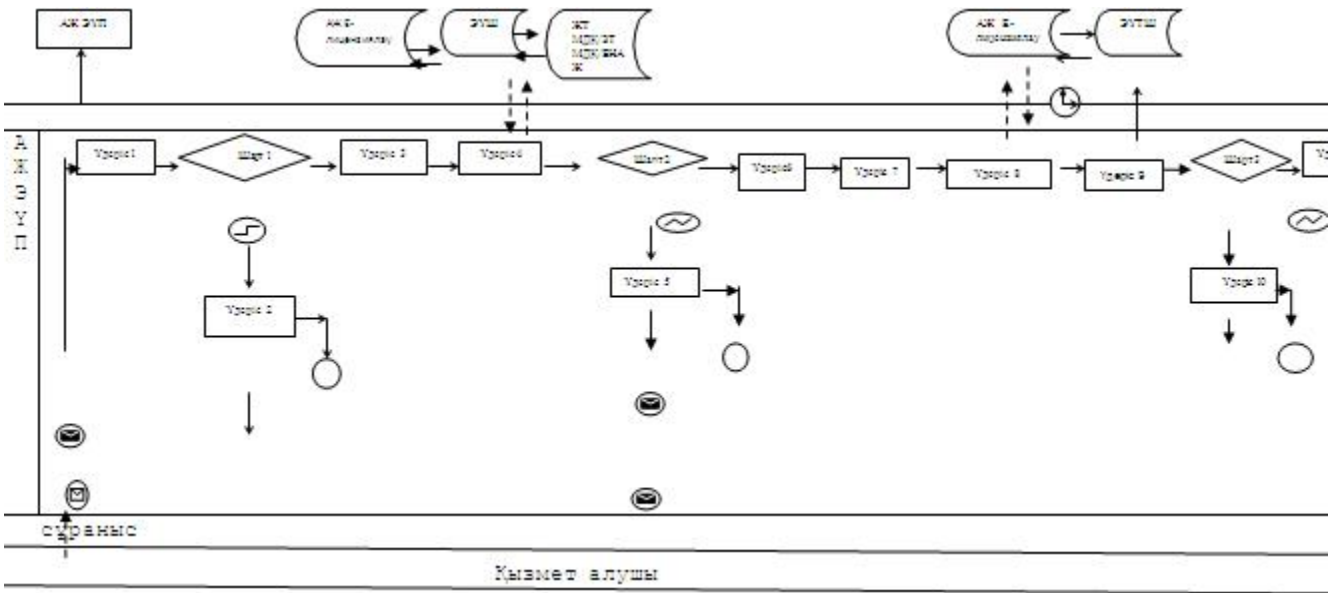



Электрондық мемлекеттік қызметті ЭҮП арқылы көрсету кезіндегі функционалдық өзара әрекеттесудің № 1 диаграммасы



Электрондық мемлекеттік қызметті қызмет беруші арқылы көрсету кезіндегі функционалдық өзара әрекеттесудің № 2 диаграммасы



Шартты белгілер:

-  Бастапқы хабар
-  Аяқтайтын хабар
-  Аралық хабар
-  Аяқтайтын қарапайым хабар
-  Қателік
-  Ақпараттық жүйе
-  Үдеріс
-  Шарт
-  Хабарлар ағыны
-  Басқару ағыны
-  Ақырғы тұтынушыға берілетін электронды құжат

"Ветеринария саласындағы қызметпен айналысуға лицензияны беру, қайта ресімдеу, лицензияның телнұсқаларын беру" электрондық мемлекеттік қызмет көрсету регламентіне 3-қосымша

Электрондық мемлекеттік қызметтің: "сапа" және "қолжетімдік" көрсеткіштерін айқындауға арналған сауалнама нысаны

(қызметтің атауы)

1. Сіз электрондық мемлекеттік қызметті көрсету үдерісінің сапасына және нәтижесіне қанағаттандыңыз ба?

- 1) қанағаттанбадым;
- 2) ішінара қанағаттандым;
- 3) қанағаттандым.

2. Сіз электрондық мемлекеттік қызметті көрсету тәртібі туралы ақпараттың сапасына қанағаттандыңыз ба?

- 1) қанағаттанбадым;
- 2) ішінара қанағаттандым;

3) қанағаттандым.

Атырау	облысы	әкімдігінің		
2012	жылғы	16	қарашадағы	№ 356
қаулысына 4-қосымша				
Атырау	облысы	әкімдігінің		
2012	жылғы	16	қарашадағы	№ 356
қаулысымен бекітілген				

"Пестицидтерді (улы химикаттарды) өндіру (формуляциялау) қызметін жүзеге асыруға лицензияны беру, қайта ресімдеу, лицензияның телнұсқаларын беру" электрондық мемлекеттік қызмет көрсету регламенті

1. Жалпы ережелер

1. "Пестицидтерді (улы химикаттарды) өндіру (формуляциялау) қызметін жүзеге асыруға лицензияны беру, қайта ресімдеу, лицензияның телнұсқаларын беру" электрондық мемлекеттік қызметі "Атырау облысы Ауыл шаруашылығы басқармасы" мемлекеттік мекемесімен (бұдан әрі – Қызмет беруші), сондай-ақ www.e.gov.kz мекен-жайы бойынша "электрондық үкімет" веб-порталы және www.elicense.kz мекен-жайы бойынша "Е-лицензиялау" веб-порталы (бұдан әрі – ЭҮП) арқылы көрсетіледі.

2. Электрондық мемлекеттік қызмет Қазақстан Республикасы Үкіметінің 2012 жылғы 31 тамыздағы № 1108 "Ауыл шаруашылығы саласында мемлекеттік қызметтер стандарттарын бекіту туралы және "Жеке және заңды тұлғаларға көрсетілетін мемлекеттік қызметтердің тізілімін бекіту туралы" Қазақстан Республикасы Үкіметінің 2010 жылғы 20 шілдедегі № 745 қаулысына өзгерістер енгізу туралы" қаулысымен бекітілген "Пестицидтерді (улы химикаттарды) өндіру (формуляциялау) қызметін жүзеге асыруға лицензияны беру, қайта ресімдеу, лицензияның телнұсқаларын беру" мемлекеттік қызмет стандартының (бұдан әрі – Стандарт) негізінде көрсетіледі.

3. Қызметті автоматтандыру дәрежесі: ішінара автоматтандырылған.

4. Қызметті көрсету түрі: транзакциялық.

5. Осы регламентте пайдаланылатын ұғымдар мен қысқартулар:

1) ақпараттық жүйе – аппараттық-бағдарламалық кешенді қолдана отырып, ақпаратты сақтауға, өңдеуге, іздестіруге, таратуға, беруге және ұсынуға арналған жүйе (бұдан әрі – АЖ);

2) "электрондық үкімет" веб-порталы – нормативтік құқықтық базаны қоса алғанда барлық шоғырландырылған үкіметтік ақпаратқа және электрондық мемлекеттік қызметтер көрсетуге қол жеткізудің бірыңғай терезесі болатын ақпараттық жүйе;

3) "Е-лицензиялау" веб-порталы – берілген, қайта ресімделген, тоқтата тұрғызылған, қайта жаңартылған және қолданылуын тоқтатқан лицензиялар, сондай-ақ лицензияланатын қызмет түрін (кіші түрін) жүзеге асыратын лицензиаттың филиалдары, өкілдіктері (объектілері, пункттері, учаскелері) туралы мәліметтері бар, ол лицензиар беретін лицензиялардың сәйкестендіру нөмірін орталықтандырып қалыптастыратын ақпараттық жүйе (бұдан әрі – "Е - л и ц е н з и я л а у" М Д Қ А Ж) ;

4) "электрондық үкімет" шлюзі – электрондық қызметтер көрсетуді іске асыру шеңберінде "электрондық үкіметтің" ақпараттық жүйелерін интеграциялауға арналған ақпараттық жүйе (бұдан әрі – ЭҮШ);

5) "электрондық үкіметтің" төлем шлюзі – жеке және заңды тұлғалардың төлемдерін жүзеге асыру кезінде екінші деңгейдегі банктердің, банк операцияларының жекелеген түрлерін жүзеге асыратын ұйымдардың және "электрондық үкіметтің" ақпараттық жүйелері арасындағы өзара іс-қимылды қамтамасыз етуге арналған автоматтандырылған ақпараттық жүйе (бұдан әрі – ЭҮТШ) ;

6) "Жеке тұлғалар" мемлекеттік деректер қоры – Қазақстан Республикасында жеке тұлғаларды бірыңғай сәйкестендіруді енгізу және олар туралы өзекті және дұрыс мәліметтерді мемлекеттік басқару органдарына және басқа да субъектілерге олардың өкілеттіктерінің шеңберінде және Қазақстан Республикасының заңнамасына сәйкес ұсыну мақсатында ақпаратты автоматтандырып жинауға, сақтауға және өңдеуге, Ұлттық жеке сәйкестендіру нөмірлері тізілімін құруға арналған ақпараттық жүйе (бұдан әрі – ЖТ МДҚ);

7) "Заңды тұлғалар" мемлекеттік деректер қоры – Қазақстан Республикасында заңды тұлғаларды бірыңғай сәйкестендіруді енгізу және олар туралы өзекті және дұрыс мәліметтерді мемлекеттік басқару органдарына және басқа да субъектілерге олардың өкілеттіктерінің шеңберінде және Қазақстан Республикасының заңнамасына сәйкес ұсыну мақсатында ақпаратты автоматтандырып жинауға, сақтауға және өңдеуге, Ұлттық бизнес сәйкестендіру нөмірлері тізілімін құруға арналған ақпараттық жүйе (бұдан әрі- ЗТ МДҚ);

8) алушы – электрондық мемлекеттік қызмет көрсетілетін жеке немесе заңды т ұ л ғ а ;

9) жеке сәйкестендіру нөмірі – жеке тұлға, соның ішінде қызметін жеке кәсіпкерлік түрінде жүзеге асыратын жеке кәсіпкер үшін қалыптастырылатын бірегей нөмір (бұдан әрі – ЖСН);

10) бизнес сәйкестендіру нөмірі – заңды тұлға (филиал және өкілдік) үшін қалыптастырылатын бірегей нөмір (бұдан әрі – БСН);

11) пайдаланушы – өзіне қажетті электрондық ақпараттық ресурстарды алу үшін ақпараттық жүйеге жүгінетін және оларды пайдаланатын субъект;

12) транзакциялық қызмет көрсету – электрондық цифрлық қолтаңбаны қолдана отырып, өзара ақпарат алмасуды талап ететін, пайдаланушыларға электрондық ақпараттық ресурстарды ұсыну жөнінде қызмет көрсету;

13) электрондық цифрлық қолтаңба – электрондық цифрлық қолтаңбаның құралдарымен құрылған және электрондық құжаттың дұрыстығын, оның тиесілілігін және мазмұнның тұрақтылығын растайтын электрондық цифрлық таңбалардың жиынтығы (бұдан әрі – ЭЦҚ);

14) электрондық құжат – ақпарат электрондық-цифрлық нысанда берілген және электрондық цифрлық қолтаңба арқылы куәландырылған құжат;

15) электрондық мемлекеттік қызмет көрсету – ақпараттық технологияларды қолдана отырып, электрондық нысанда көрсетілетін мемлекеттік қызмет көрсету;

16) электрондық лицензия – ақпараттық технологияларды пайдалана отырып ресімделетін және берілетін, қағаз тасығыштағы лицензияға тең мәнінде электрондық құжат түріндегі лицензия;

17) ҚФБ – құрылымдық-функционалдық бірліктер;

18) АЖО – автоматтандырылған жұмыс орны;

19) БНАЖ – Бірыңғай нотариалдық ақпараттық жүйе.

2. Қызмет берушінің электрондық мемлекеттік қызметті көрсету бойынша қызметінің тәртібі

6. Қызмет берушінің ЭҮП арқылы әрбір қадамдық әрекеттері мен шешімдері (электрондық мемлекеттік қызметті көрсету кезіндегі функционалдық өзара әрекеттесудің № 1 диаграммасы) осы Регламенттің 2-қосымшасында келтірілген:

1) алушы ЖСН/БСН және парольдің көмегімен ЭҮП-де тіркеуді жүзеге асырады (ЭҮП-де тіркелмеген алушылар үшін жүзеге асырылады);

2) 1-үдеріс – қызметті алуы үшін қызмет алушының логин мен парольді ЭҮП-ге енгізу үдерісі (авторландыру үдерісі);

3) 1-шарт – тіркелген алушы туралы деректердің түпнұсқалығын логин мен пароль арқылы ЭҮП-де тексеру;

4) 2-үдеріс – алушының деректерінде бар бұзушылықтарға байланысты авторландырудан бас тарту туралы хабарламаны ЭҮП-де қалыптастыру;

5) 3-үдеріс – алушының осы Регламентте көрсетілген қызметті таңдауы, қызметті көрсетуге арналған сұрау салу нысанын экранға шығару және оның құрылымы мен форматтық талаптарын ескере отырып, алушының нысанды толтыруы (деректерді енгізуі), сұрау салу нысанына қажетті сканерленген құжаттарды қоса беруі, сондай-ақ қызмет алушының сұрау салуды куәландыруы (қол қоюы) үшін ЭЦҚ тіркеу куәлігін таңдауы;

6) 4-үдеріс – алушының ЭЦҚ тіркеу куәлігінің қолданылу мерзімі және кері шақыртылған (күші жойылған) тіркеу куәліктерінің тізімінде оның болмауы туралы деректерді және алушының сәйкестендіру деректерін ЭҮП-де сұрау салу;

7) 2-шарт – алушының ЭЦҚ тіркеу куәлігінің қолданылу мерзімін және кері шақыртылған (күші жойылған) тіркеу куәліктерінің тізімінде оның болмауын, сондай-ақ сұрау салуда көрсетілген ЖСН/БСН және ЭЦҚ тіркеу куәлігінде көрсетілген ЖСН/БСН арасында сәйкестендіру деректерінің сәйкестігін ЭҮП-де т е к с е р у ;

8) 5-үдеріс – алушының ЭЦҚ түпнұсқалығының расталмауына байланысты сұрау салынатын қызмет көрсетуден бас тарту туралы хабарламаны қ а л ы п т а с т ы р у ;

9) 6-үдеріс – қызмет көрсетуге сұрау салудың толтырылған нысанын (енгізілген деректерін) алушының ЭЦҚ арқылы куәландыруы (қол қоюы);

10) 7-үдеріс – ЭҮТШ-де қызметке ақы төлеу, бұдан кейін төлем туралы ақпарат "Е-лицензиялау" МДҚ АЖ-ға келіп түседі;

11) 8-үдеріс – электрондық құжатты (алушының сұрау салуын) ЭҮШ арқылы "Е-лицензиялау" МДҚ АЖ-ға жолдау және "Е-лицензиялау" МДҚ А Ж - д а қ ы з м е т т і ө н д е у ;

12) 3-шарт – "Е-лицензиялау" МДҚ АЖ-да қызметті көрсету үшін төлем ф а к т і с і н т е к с е р у ;

13) 9-үдеріс – "Е-лицензиялау" МДҚ АЖ-да қызмет көрсету үшін төлемнің болмауына байланысты сұрау салынатын қызметтен бас тарту туралы х а б а р л а м а н ы қ а л ы п т а с т ы р у ;

14) 10-үдеріс – алушының ЭҮП-де қалыптастырылған қызмет нәтижесін (электрондық лицензияны) алуы. Электрондық құжат қызмет берушінің уәкілетті тұлғасының ЭЦҚ-сын пайдалана отырып қалыптастырылады.

7. Қызмет беруші арқылы әрбір қадамдық әрекеттері мен шешімдері (электрондық мемлекеттік қызметті көрсету кезіндегі функционалдық өзара әрекеттесудің № 2 диаграммасы) осы Регламенттің 2-қосымшасында келтірілген:

1) 1-үдеріс – қызмет беруші қызметкерінің қызмет алу үшін "Е-лицензиялау" МДҚ АЖ-ға логин мен пароль енгізу үдерісі;

2) 1-шарт – қызмет берушінің тіркелген қызметкері туралы деректердің түпнұсқалығын "Е-лицензиялау" МДҚ АЖ-да логин мен пароль арқылы тексеру;

3) 2-үдеріс – қызмет беруші қызметкерінің деректерінде бұзушылықтардың болуына байланысты авторландырудан бас тарту туралы хабарламаны "Е-лицензиялау" МДҚ АЖ-да қалыптастыру;

4) 3-үдеріс – қызмет беруші қызметкерінің осы Регламентте көрсетілген қызметті таңдауы, қызметті көрсету үшін сұрау салу нысанын экранға шығаруы және қызмет беруші қызметкерінің алушы деректерін, алушының өкілі

сенімхатының деректерін (нотариалдық куәландырылған сенімхат кезінде, сенімхатты өзгеше куәландырған кезде сенімхат деректері толтырылмайды) енгізуі, сондай-ақ қызмет беруші қызметкерінің сұрау салуды куәландыруы (қол қоюы) үшін ЭЦҚ тіркеу куәлігін таңдауы;

5) 4-үдеріс – ЭҮШ арқылы ЖТ МДҚ/ЗТ МДҚ-ға алушы деректеріне, БНАЖ-ға өкіл сенімхатының деректеріне және "Е-лицензиялау" МДҚ АЖ-ға қызмет беруші қызметкерінің ЭЦҚ тіркеу куәлігінің қолданылу мерзімі және кері шақыртылған (күші жойылған) тіркеу куәліктерінің тізімінде оның болмауы туралы деректерге сұрау салу;

6) 2-шарт – ЖТ МДҚ/ЗТ МДҚ-да алушы деректерінің, БНАЖ-да сенімхат және "Е-лицензиялау" МДҚ АЖ-да қызмет беруші қызметкерінің ЭЦҚ тіркеу куәлігі деректерінің болуын тексеру;

7) 5-үдеріс – ЖТ МДҚ/ЗТ МДҚ-да алушы деректерінің, БНАЖ-да сенімхат деректерінің болмауына немесе қызмет беруші қызметкерінің ЭЦҚ тіркеу куәлігі түпнұсқалығының расталмауына байланысты деректерді алу мүмкін болмауы туралы хабарламаны қалыптастыру;

8) 6-үдеріс – сұрау салу нысанының қағаз тасығыштағы құжаттардың болуы туралы белгі бөлігін қызмет беруші қызметкерінің толтыруы мен алушы ұсынған қажетті құжаттарды сканерлеуі және оларды сұрау салу нысанына тіркеуі;

9) 7-үдеріс – қызмет көрсетуге сұрау салудың толтырылған нысанын (енгізілген деректерін) қызмет беруші қызметкерінің ЭЦҚ арқылы куәландыруы (қ о л қ о ю) ;

10) 8-үдеріс – ЭҮТШ-де қызметке ақы төлеу, бұдан кейін төлем туралы ақпарат "Е-лицензиялау" МДҚ АЖ-ға келіп түседі;

11) 9-үдеріс – электрондық құжатты "Е-лицензиялау" МДҚ АЖ-да тіркеу және "Е-лицензиялау" МДБ АЖ-да қызметті өңдеу;

12) 3-шарт – "Е-лицензиялау" МДҚ АЖ-да қызмет көрсету үшін төлем ф а к т і с і н т е к с е р у ;

13) 10-үдеріс – "Е-лицензиялау" МДҚ АЖ-да қызмет көрсету үшін төлемнің болмауына байланысты сұрату салынатын қызметтен бас тарту туралы х а б а р л а м а н ы қ а л ы п т а с т ы р у ;

14) 11-үдеріс – ЭҮП-де қалыптастырылған қызмет нәтижесін (электрондық лицензияны) алу. Электрондық құжат қызмет берушінің уәкілетті тұлғасының ЭЦҚ пайдалана отырып қалыптастырылады.

8. Қызмет көрсетуге сұрау салу нысанын толтыру бойынша әрекеттер с и п а т т а м а с ы :

1) ЭҮП-ке кіру үшін электрондық лицензия берілетін тұлғаның деректерін (логин мен парольді) пайдаланушының енгізуі;

2) "Лицензия беру" қызметін таңдау;

3) "online қызметтерге тапсырыс беру" батырмасының көмегімен қызметке тапсырыс беру;

4) сұрау салуды толтыру: пайдаланушыны ЭҮП-де тіркеу нәтижелері бойынша ЖСН/БСН автоматты түрде таңдалады;

пайдаланушы "сұрау салуды жолдау" батырмасының көмегімен сұрау салуды куәландыруға (қол қоюға) көшуді жүзеге асырады;

5) алушының ЭЦҚ тіркеу куәлігін таңдауы;

6) сұрау салуды куәландыруы (қол қоюы) – пайдаланушы "қол қою" батырмасының көмегімен сұрау салуды ЭЦҚ-мен куәландыруды (қол қоюды) жүзеге асырады, бұдан кейін сұрау салу ЭҮШ арқылы "Е-лицензиялау" МДҚ АЖ-ға өңдеуге беріледі;

7) алушының "Е-лицензиялау" МДҚ АЖ-да алушы сұрау салған ақпараттың мазмұны туралы хабарламаны алуы;

8) қызметке ақы төлеу;

9) сұрау салуды "Е-лицензиялау" МДҚ АЖ-да өңдеу: пайдаланушының дисплей экранында мынадай ақпарат шығарылады: ЖСН/БСН; сұрау салу нөмірі; қызмет типі; сұрау салу мәртебесі; қызмет көрсету мерзімі;

"мәртебені жаңарту" батырмасының көмегімен қызмет алушыға сұрау салуды өңдеу нәтижелерін қарау мүмкіндігі ұсынылады;

"Е-лицензиялау" МДҚ АЖ-дан жауап алынған кезде "нәтижені қарау" батырмасы пайда болады.

9. Сұрау салу өңделгеннен кейін алушыға сұрау салуды өңдеу нәтижелерін мынадай түрде қарау мүмкіндігі ұсынылады:

"ашу" батырмасын басқаннан кейін сұрау салу нәтижесі дисплей экранына шығарылады;

"сақтау" батырмасын басқаннан кейін сұрау салу нәтижесі қызмет алушы енгізген магниттік тасығышта Adobe Acrobat форматында сақталады.

10. Электрондық мемлекеттік қызмет көрсету бойынша қажетті ақпарат пен консультацияны call-орталықтың (1414) телефоны бойынша алуға болады.

3. Электрондық мемлекеттік қызметті көрсету үдерісінде өзара әрекеттесу тәртібінің сипаты

11. Қызметті көрсету үдерісіне қатысатын ҚФБ:
ЭҮП;
ЭҮТШ;
"Е-лицензиялау" МДҚ АЖ;

Э Ү Ш ;
Ж Т М Д Қ / З Т М Д Қ ;
Б Н А Ж .

12. Әрекеттер (рәсімдер, функциялар, операциялар) кезектілігінің мәтінді кестелі сипаты әрбір әрекетті орындау мерзімін көрсете отырып, осы Регламенттің 1-қосымшасында келтірілген.

13. Әрекеттердің олардың сипатына сәйкес қисынды кезектілігі арасындағы өзара байланысты (электрондық мемлекеттік қызметті көрсету үдерісінде) көрсететін диаграмма осы Регламенттің 2-қосымшасында келтірілген.

14. Алушыларға қызмет көрсету нәтижелері осы Регламенттің 3-қосымшасына сәйкес сапа және қолжетімдік көрсеткіштерімен өлшенеді.

15. Алушыларға қызмет көрсету үдерісіне қойылатын талаптар:

- 1) құпиялылық (ақпаратты заңсыз алудан қорғау);
- 2) бүтіндік (ақпаратты заңсыз өзгертуден қорғау);
- 3) қолжетімдік (ақпарат пен ресурстарды заңсыз ұстап қалудан қорғау).

16. Қызмет көрсетудің технологиялық шарты:

- 1) Интернетке шығу;
- 2) оған электрондық лицензия берілетін тұлғада ЖСН/БСН болуы;
- 3) ЭҮП-мен авторларландыру;
- 4) пайдаланушының ЭЦҚ болуы;
- 5) екінші деңгейдегі банкте банктік карточкасының немесе ағымдағы шотының болуы

"Пестицидтерді (улы химикаттарды) өндіру (формуляциялау) қызметін жүзеге асыруға лицензияны беру, қайта ресімдеу, лицензияның телнұсқаларын беру" электрондық мемлекеттік қызмет көрсету регламентіне 1-қосымша

1-кесте. ЭҮП арқылы ҚФБ әрекеттерінің сипаттамасы

1	2	3	4	5	6		
Әрекет (жұмыс барысы, ағымы) №	1	2	3	4	5	6	
2	ҚФБ атауы	Алушы	ЭҮП	Алушы	ЭҮП	ЭҮП	Алу
3	Әрекет (үдеріс, рәсім, операция) атауы және олардың сипаттамасы	Паролді көрсете отырып, ЖСН/БСН бойынша авторландырудан өтеді	Алушы деректеріндегі бұзушылықтарға байланысты бас	Қызметті таңдайды және сұрау салу деректерін қалыптастырады, ЭЦҚ таңдайды	Э Ц Қ түпнұсқалығын тексеру	Алушы деректеріндегі бұзушылықтарға байланысты бас	Э І көм сұр куә (қо.

			тарту туралы хабарлама қалыптастырады			тарту туралы хабарлама қалыптастырады	
4	Аяқтау нысаны (деректер, құжат, ұйымдық-басшылық ету шешімі)						
5	Орындалу мерзімдері	10–15 сек	20 сек	1,5 мин	1,5 мин	10–15 сек	10–
6	Келесі әрекет нөмірі	егер алушы деректерінде бұзушылықтар болса - 2; егер авторландыру ойдағыдай өтсе - 3	–	4	егер ЭҮП қатемен болса - 5 , егер ЭҮП қатесіз болса - 6	–	7

2-кесте. Қызмет беруші арқылы ҚФБ әрекеттерінің сипаттамасы

1	Әрекет (жұмыс барысы, ағымы) №	1	2	3	4	5	6
2	ҚФБ атауы	Қызмет беруші	"Е-лицензиялау" МДҚ АЖ	Қызмет беруші	ЖТ МДҚ/ ЗТ МДҚ/ БНАЖ	" Е-лицензиялау " МДҚ АЖ	Қызмет беруші
3	Әрекет (үдеріс, рәсім, операция) атауы және олардың сипаттамасы	"Е-лицензиялау" МДҚ АЖ-да авторландырудан өтеді	Бас тарту туралы хабарлама қалыптастырады	Қызметті таңдайды және сұрау салу деректерін қалыптастырады , ЭЦҚ таңдайды	Сұрау салуды ЖТ МДҚ/ ЗТ МДҚ/ БНАЖ-ға алушының деректерін тексеруге жолдау	Бас тарту туралы хабарлама қалыптастыру	Құжаттард қоса беру
4	Аяқтау нысаны (деректер, құжат, ұйымдық-басшылық ету шешімі)						
5	Орындалу мерзімдері	10–15 сек	20 сек	1,5 мин	1,5 мин	1,5 мин	10–15 сек
6	Келесі әрекет нөмірі	егер оператор деректерінде бұзушылықтар болса - 2; егер авторландыру	–	4	5	–	егер ЭЦҚ қатемен болса - 6 егер ЭЦҚ

"Пестицидтерді (улы химикаттарды) өндіру (формуляциялау) қызметін жүзеге асыруға лицензияны беру, қайта ресімдеу, лицензияның телнұсқаларын беру" электрондық мемлекеттік қызмет көрсету регламентіне 2-қосымша



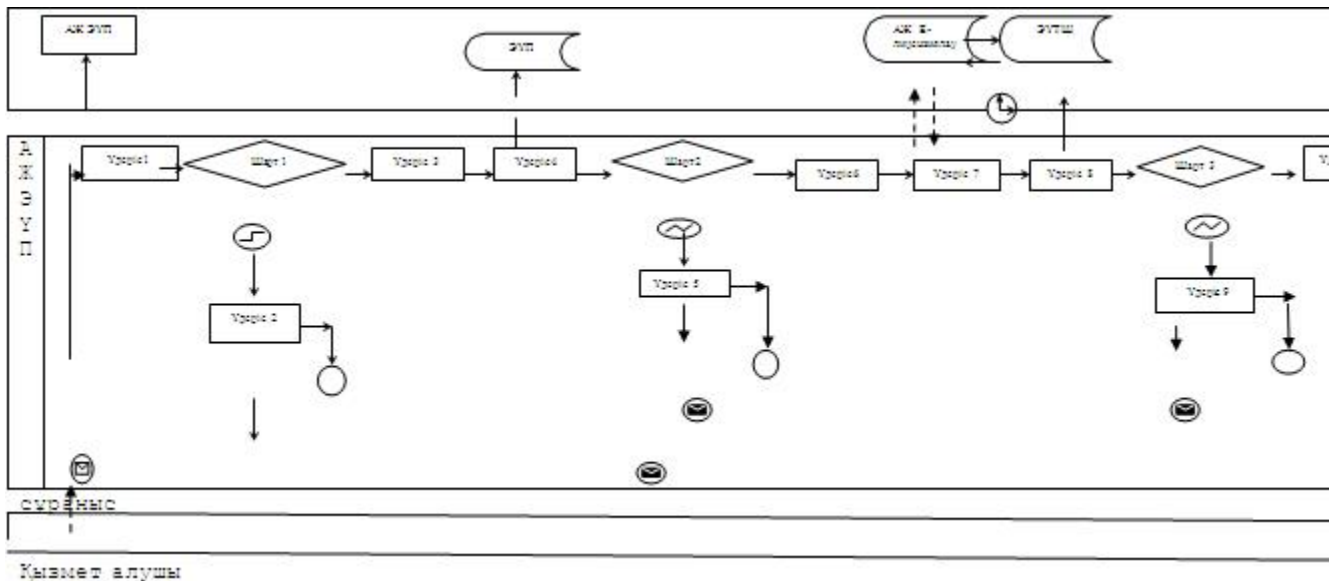



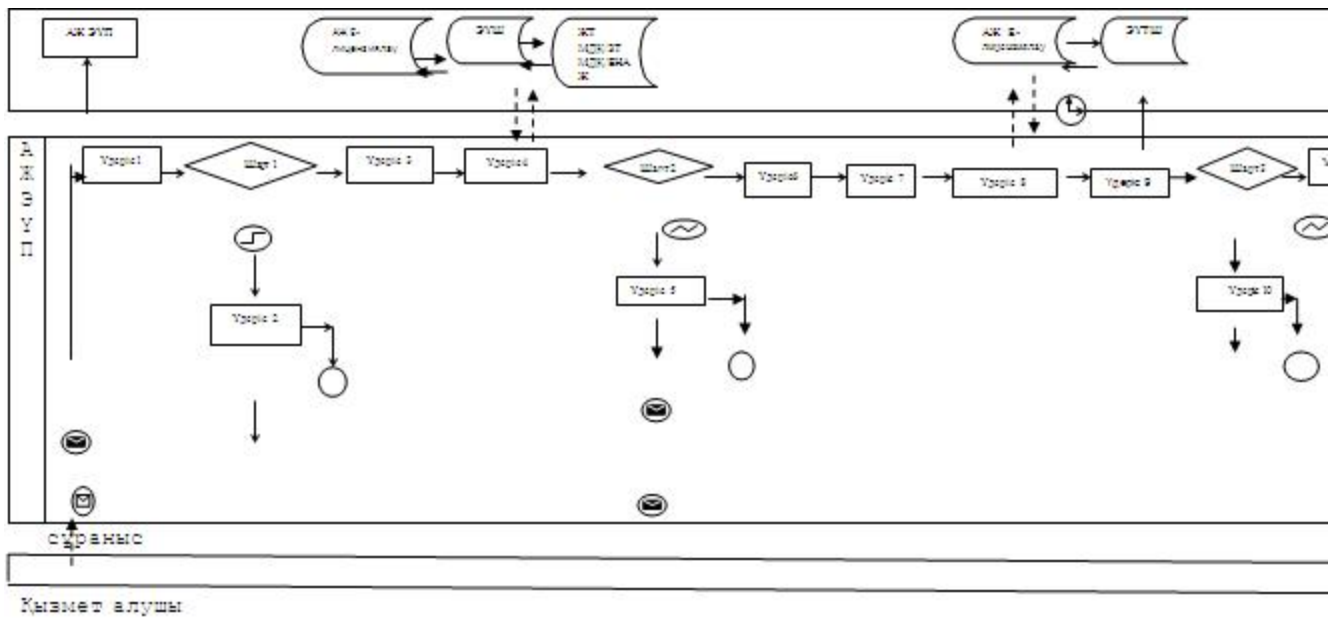



Электрондық мемлекеттік қызметті ЭҰП арқылы көрсету кезіндегі функционалдық өзара әрекеттесудің № 1 диаграммасы



Электрондық мемлекеттік қызметті қызмет беруші арқылы көрсету кезіндегі функционалдық өзара әрекеттесудің № 2 диаграммасы



Шартты белгілер:

-  Бастапқы хабар
-  Аяқтайтын хабар
-  Аралық хабар
-  Аяқтайтын қарапайым хабар
-  Қателік
-  Ақпараттық жүйе
-  Үдеріс
-  Шарт
-  Хабарлар ағыны
-  Басқару ағыны
-  Ақырғы тұтынушыға берілетін электронды құжат

"Пестицидтерді (улы химикаттарды) өндіру (формуляциялау) қызметін жүзеге асыруға лицензияны беру, қайта ресімдеу, лицензияның телнұсқаларын беру" электрондық мемлекеттік қызмет көрсету регламентіне 3-қосымша

Электрондық мемлекеттік қызметтің: "сапа" және "қолжетімдік" көрсеткіштерін айқындауға арналған сауалнама нысаны

(қызметтің атауы)

1. Сіз электрондық мемлекеттік қызметті көрсету үдерісінің сапасына және нәтижесіне қанағаттандыңыз ба?

- 1) қанағаттанбадым;
2) ішінара қанағаттандым;
3) қанағаттандым.

2. Сіз электрондық мемлекеттік қызметті көрсету тәртібі туралы ақпараттың сапасына қанағаттандыңыз ба?

- 1) қанағаттанбадым;
2) ішінара қанағаттандым;

3) қанағаттандым.

Атырау облысы әкімдігінің
2012 жылғы 16 қарашадағы № 356
қаулысына 5-қосымша

Атырау облысы әкімдігінің
2012 жылғы 16 қарашадағы № 356
қаулысымен бекітілген

"Пестицидтерді (улы химикаттарды) сату жөніндегі қызметті жүзеге асыруға лицензияны беру, қайта ресімдеу, лицензияның телнұсқаларын беру" электрондық мемлекеттік қызмет көрсету регламенті

1. Жалпы ережелер

1. "Пестицидтерді (улы химикаттарды) сату жөніндегі қызметті жүзеге асыруға лицензияны беру, қайта ресімдеу, лицензияның телнұсқаларын беру" Электрондық мемлекеттік қызметі "Атырау облысы Ауыл шаруашылығы басқармасы" мемлекеттік мекемесімен (бұдан әрі – Қызмет беруші), сондай-ақ www.e.gov.kz мекен-жайы бойынша "электрондық үкімет" веб-порталы және www.elicense.kz мекен-жайы бойынша "Е-лицензиялау" веб-порталы (бұдан әрі – ЭҮП) арқылы көрсетіледі.

2. Электрондық мемлекеттік қызмет Қазақстан Республикасы Үкіметінің 2012 жылғы 31 тамыздағы № 1108 "Ауыл шаруашылығы саласында мемлекеттік қызметтер стандарттарын бекіту туралы және "Жеке және заңды тұлғаларға көрсетілетін мемлекеттік қызметтердің тізілімін бекіту туралы" Қазақстан

Республикасы Үкіметінің 2010 жылғы 20 шілдедегі № 745 қаулысына өзгерістер енгізу туралы" қаулысымен бекітілген "Пестицидтерді (улы химикаттарды) сату жөніндегі қызметті жүзеге асыруға лицензияны беру, қайта ресімдеу, лицензияның телнұсқаларын беру" мемлекеттік қызмет стандартының (бұдан әрі – Стандарт) негізінде көрсетіледі.

3. Қызметті автоматтандыру дәрежесі: ішінара автоматтандырылған.

4. Қызметті көрсету түрі: транзакциялық.

5. Осы регламентте пайдаланылатын ұғымдар мен қысқартулар:

1) ақпараттық жүйе – аппараттық-бағдарламалық кешенді қолдана отырып, ақпаратты сақтауға, өңдеуге, іздестіруге, таратуға, беруге және ұсынуға арналған жүйе (бұдан әрі – АЖ);

2) "электрондық үкімет" веб-порталы – нормативтік құқықтық базаны қоса алғанда барлық шоғырландырылған үкіметтік ақпаратқа және электрондық мемлекеттік қызметтер көрсетуге қол жеткізудің бірыңғай терезесі болатын ақпараттық жүйе;

3) "Е-лицензиялау" веб-порталы – берілген, қайта ресімделген, тоқтата тұрғызылған, қайта жаңартылған және қолданылуын тоқтатқан лицензиялар, сондай-ақ лицензияланатын қызмет түрін (кіші түрін) жүзеге асыратын лицензиаттың филиалдары, өкілдіктері (объектілері, пункттері, учаскелері) туралы мәліметтері бар, ол лицензиар беретін лицензиялардың сәйкестендіру нөмірін орталықтандырып қалыптастыратын ақпараттық жүйе (бұдан әрі – "Е-лицензиялау" МДҚ АЖ);

4) "электрондық үкімет" шлюзі – электрондық қызметтер көрсетуді іске асыру шеңберінде "электрондық үкіметтің" ақпараттық жүйелерін интеграциялауға арналған ақпараттық жүйе (бұдан әрі – ЭҮШ);

5) "электрондық үкіметтің" төлем шлюзі – жеке және заңды тұлғалардың төлемдерін жүзеге асыру кезінде екінші деңгейдегі банктердің, банк операцияларының жекелеген түрлерін жүзеге асыратын ұйымдардың және "электрондық үкіметтің" ақпараттық жүйелері арасындағы өзара іс-қимылды қамтамасыз етуге арналған автоматтандырылған ақпараттық жүйе (бұдан әрі – ЭҮТШ);

6) "Жеке тұлғалар" мемлекеттік деректер қоры – Қазақстан Республикасында жеке тұлғаларды бірыңғай сәйкестендіруді енгізу және олар туралы өзекті және дұрыс мәліметтерді мемлекеттік басқару органдарына және басқа да субъектілерге олардың өкілеттіктерінің шеңберінде және Қазақстан Республикасының заңнамасына сәйкес ұсыну мақсатында ақпаратты автоматтандырып жинауға, сақтауға және өңдеуге, Ұлттық жеке сәйкестендіру нөмірлері тізілімін құруға арналған ақпараттық жүйе (бұдан әрі – ЖТ МДҚ);

7) "Заңды тұлғалар" мемлекеттік деректер қоры – Қазақстан Республикасында

занды тұлғаларды бірыңғай сәйкестендіруді енгізу және олар туралы өзекті және дұрыс мәліметтерді мемлекеттік басқару органдарына және басқа да субъектілерге олардың өкілеттіктерінің шеңберінде және Қазақстан Республикасының заңнамасына сәйкес ұсыну мақсатында ақпаратты автоматтандырып жинауға, сақтауға және өңдеуге, Ұлттық бизнес сәйкестендіру нөмірлері тізілімін құруға арналған ақпараттық жүйе (бұдан әрі – ЗТ МДК);

8) алушы – электрондық мемлекеттік қызмет оған көрсетілетін жеке немесе заңды тұлға;

9) жеке сәйкестендіру нөмірі – жеке тұлға, соның ішінде қызметін жеке кәсіпкерлік түрінде жүзеге асыратын жеке кәсіпкер үшін қалыптастырылатын бірегей нөмір (бұдан әрі – ЖСН);

10) бизнес сәйкестендіру нөмірі – заңды тұлға (филиал және өкілдік) үшін қалыптастырылатын бірегей нөмір (бұдан әрі – БСН);

11) пайдаланушы – өзіне қажетті электрондық ақпараттық ресурстарды алу үшін ақпараттық жүйеге жүгінетін және оларды пайдаланатын субъект;

12) транзакциялық қызмет көрсету – электрондық цифрлық қолтаңбаны қолдана отырып, өзара ақпарат алмасуды талап ететін, пайдаланушыларға электрондық ақпараттық ресурстарды ұсыну жөнінде қызмет көрсету;

13) электрондық цифрлық қолтаңба – электрондық цифрлық қолтаңбаның құралдарымен құрылған және электрондық құжаттың дұрыстығын, оның тиестілілігін және мазмұнның тұрақтылығын растайтын электрондық цифрлық таңбалардың жиынтығы (бұдан әрі – ЭЦҚ);

14) электрондық құжат – ақпарат электрондық-цифрлық нысанда берілген және электрондық сандық қолтаңба арқылы куәландырылған құжат;

15) электрондық мемлекеттік қызмет көрсету – ақпараттық технологияларды қолдана отырып, электрондық нысанда көрсетілетін мемлекеттік қызмет көрсету;

16) электрондық лицензия – ақпараттық технологияларды пайдалана отырып ресімделетін және берілетін, қағаз тасығыштағы лицензияға тең мәнінде электрондық құжат түріндегі лицензия;

17) ҚФБ – құрылымдық-функционалдық бірліктер;

18) АЖО – автоматтандырылған жұмыс орны;

19) БНАЖ – Бірыңғай нотариалдық ақпараттық жүйе.

2. Қызмет берушінің электрондық мемлекеттік қызметті көрсету бойынша қызметінің тәртібі

6. Қызмет берушінің ЭҮП арқылы әрбір қадамдық әрекеттері мен шешімдері (электрондық мемлекеттік қызметті көрсету кезіндегі функционалдық өзара әрекеттесудің № 1 диаграммасы) осы Регламенттің

2 - қосымшасында

келтірілген:

1) алушы ЖСН/БСН және парольдің көмегімен ЭҮП-де тіркеуді жүзеге асырады (ЭҮП-де тіркелмеген алушылар үшін жүзеге асырылады);

2) 1-үдеріс – қызметті алуы үшін алушының логин мен парольді ЭҮП-ге енгізу үдерісі (авторландыру үдерісі);

3) 1-шарт – тіркелген алушы туралы деректердің дұрыстығын логин мен пароль арқылы ЭҮП-де тексеру;

4) 2-үдеріс – алушының деректерінде бар бұзушылықтарға байланысты авторлаудан бас тарту туралы хабарламаны ЭҮП-де қалыптастыру;

5) 3-үдеріс – алушының осы Регламентте көрсетілген қызметті таңдауы, қызметті көрсетуге арналған сұрау салу нысанын экранға шығару және оның құрылымы мен форматтық талаптарын ескере отырып, алушының нысанды толтыруы (деректерді енгізуі), сұрау салу нысанына қажетті сканерленген құжаттарды қоса беруі, сондай-ақ алушының сұрау салуды куәландыруы (қол қоюы) үшін ЭЦҚ тіркеу куәлігін таңдауы;

6) 4-үдеріс – алушының ЭЦҚ тіркеу куәлігінің қолданылу мерзімі және кері шақыртылған (күші жойылған) тіркеу куәліктерінің тізімінде оның болмауы туралы деректерді және алушының сәйкестендіру деректерін ЭҮП-де сұрау салу;

7) 2-шарт – алушының ЭЦҚ тіркеу куәлігінің қолданылу мерзімін және кері шақыртылған (күші жойылған) тіркеу куәліктерінің тізімінде оның болмауын, сондай-ақ сұрау салуда көрсетілген ЖСН/БСН және ЭЦҚ тіркеу куәлігінде көрсетілген ЖСН/БСН арасында сәйкестендіру деректерінің сәйкестігін ЭҮП-де т е к с е р у ;

8) 5-үдеріс – алушының ЭЦҚ түпнұсқалығының расталмауына байланысты сұратылатын қызметтен бас тарту туралы хабарламаны қалыптастыру;

9) 6-үдеріс – қызмет көрсетуге сұрау салудың толтырылған нысанын (енгізілген деректерін) алушының ЭЦҚ арқылы куәландыруы (қол қоюы);

10) 7-үдеріс – ЭҮТШ-де қызметке ақы төлеу, бұдан кейін төлем туралы ақпарат "Е-лицензиялау" МДҚ АЖ-ға келіп түседі;

11) 8-үдеріс – электрондық құжатты (алушының сұрау салуын) ЭҮШ арқылы "Е-лицензиялау" МДҚ АЖ-ға жолдау және "Е-лицензиялау" МДҚ А Ж - д а қ ы з м е т т і ө н д е у ;

12) 3-шарт – "Е-лицензиялау" МДҚ АЖ-да қызметті көрсету үшін төлем ф а к т і с і н т е к с е р у ;

13) 9-үдеріс – "Е-лицензиялау" МДҚ АЖ-да қызмет көрсету үшін төлемнің болмауына байланысты сұрау салынатын қызметтен бас тарту туралы х а б а р л а м а н ы қ а л ы п т а с т ы р у ;

14) 10-үдеріс – алушының ЭҮП-де қалыптастырылған қызмет нәтижесін (электрондық лицензияны) алуы. Электрондық құжат қызмет берушінің уәкілетті

тұлғасының ЭЦҚ пайдалана отырып қалыптастырылады.

7. Қызмет беруші арқылы әрбір қадамдық әрекеттері мен шешімдері (электрондық мемлекеттік қызметті көрсету кезіндегі функционалдық өзара әрекеттесудің № 2 диаграммасы) осы Регламенттің 2-қосымшасында келтірілген:

1) 1-үдеріс – қызмет беруші қызметкерінің қызмет алу үшін "Е-лицензиялау" МДҚ АЖ-ға логин мен пароль енгізу үдерісі;

2) 1-шарт – қызмет берушінің тіркелген қызметкері туралы деректердің түпнұсқалығын "Е-лицензиялау" МДҚ АЖ-да логин мен пароль арқылы тексеру;

3) 2-үдеріс – қызмет беруші қызметкерінің деректерінде бұзушылықтардың болуына байланысты авторландырудан бас тарту туралы хабарламаны "Е-лицензиялау" МДҚ АЖ-да қалыптастыру;

4) 3-үдеріс – қызмет беруші қызметкерінің осы Регламентте көрсетілген қызметті таңдауы, қызметті көрсету үшін сұрау салу нысанын экранға шығаруы және қызмет беруші қызметкерінің алушы деректерін, алушының өкілі сенімхатының деректерін (нотариалдық куәландырылған сенімхат кезінде, сенімхатты өзгеше куәландырылған кезде сенімхат деректері толтырылмайды) енгізуі, сондай-ақ қызмет беруші қызметкерінің сұрау салуды куәландыруы (қол қоюы) үшін ЭЦҚ тіркеу куәлігін таңдауы;

5) 4-үдеріс – ЭҮШ арқылы ЖТ МДҚ/ЗТ МДҚ-ға алушы деректеріне, БНАЖ-ға өкіл сенімхатының деректеріне және "Е-лицензиялау" МДҚ АЖ-ға қызмет беруші қызметкерінің ЭЦҚ тіркеу куәлігінің қолданылу мерзімі және кері шақыртылған (жойылған) тіркеу куәліктерінің тізімінде оның болмауы туралы деректерге сұрау салу;

6) 2-шарт – ЖТ МДҚ/ЗТ МДҚ-да алушы деректерінің, БНАЖ-да сенімхат және "Е-лицензиялау" МДҚ АЖ-да қызмет беруші қызметкерінің ЭЦҚ тіркеу куәлігі деректерінің болуын тексеру;

7) 5-үдеріс – ЖТ МДҚ/ЗТ МДҚ-да алушы деректерінің, БНАЖ-да сенімхат деректерінің болмауына немесе қызмет беруші қызметкерінің ЭЦҚ тіркеу куәлігі түпнұсқалығының расталмауына байланысты деректерді алу мүмкін болмауы туралы хабарламаны қалыптастыру;

8) 6-үдеріс – сұрау салу нысанының қағаз тасығыштағы құжаттардың болуы туралы белгі бөлігін қызмет беруші қызметкерінің толтыруы мен алушы ұсынған қажетті құжаттарды сканерлеуі және оларды сұрау салу нысанына тіркеуі;

9) 7-үдеріс – қызмет көрсетуге сұрау салудың толтырылған нысанын (енгізілген деректерін) қызмет беруші қызметкерінің ЭЦҚ арқылы куәландыру (қол қоюы);

10) 8-үдеріс – ЭҮТШ-де қызметке ақы төлеу, бұдан кейін төлем туралы ақпарат "Е-лицензиялау" МДҚ АЖ-ға келіп түседі;

11) 9-үдеріс – электрондық құжатты "Е-лицензиялау" МДҚ АЖ-да тіркеу

және "Е-лицензиялау" МДҚ АЖ-да қызмет өңдеу;

12) 3-шарт – "Е-лицензиялау" МДҚ АЖ-да қызметті көрсету үшін төлем фактісін тексеру;

13) 10-үдеріс – "Е-лицензиялау" МДҚ АЖ-да қызмет көрсету үшін төлемнің болмауына байланысты сұрау салынатын қызметтен бас тарту туралы хабарламаны қалыптастыру;

14) 11-үдеріс – ЭҮП-де қалыптастырылған қызмет нәтижесін (электрондық лицензияны) алу. Электрондық құжат қызмет берушінің уәкілетті тұлғасының ЭЦҚ пайдалана отырып қалыптастырылады.

8. Қызмет көрсетуге сұрау салу нысанын толтыру бойынша әрекеттер сипаттамасы:

1) ЭҮП-ке кіру үшін электрондық лицензия берілетін тұлғаның деректерін (логин мен паролді) пайдаланушының енгізуі;

2) "Лицензия беру" қызметін таңдау;

3) "online қызметтерге тапсырыс беру" батырмасының көмегімен қызметке тапсырыс беру;

4) сұрау салуды толтыру: пайдаланушыны ЭҮП-де тіркеу нәтижелері бойынша ЖСН/БСН автоматты түрде таңдалады;

пайдаланушы "сұрау салуды жолдау" батырмасының көмегімен сұрау салуды куәландыруға (қол қоюға) көшуді жүзеге асырады;

5) алушының ЭЦҚ тіркеу куәлігін таңдауы;

6) сұрау салуды куәландыру (қол қою) – пайдаланушы "қол қою" батырмасының көмегімен сұрау салуды ЭЦҚ-мен куәландыруды (қол қоюды) жүзеге асырады, бұдан кейін сұрау салу ЭҮШ арқылы "Е-лицензиялау" МДҚ АЖ-ға өңдеуге беріледі;

7) алушының "Е-лицензиялау" МДҚ АЖ-да алушы сұрау салған ақпараттың мазмұны туралы хабарламаны алуы;

8) қызметке ақы төлеу;

9) сұрау салуды "Е-лицензиялау" МДҚ АЖ-да өңдеу: пайдаланушының дисплей экранында мынадай ақпарат шығарылады: ЖСН/БСН; сұрау салу нөмірі; қызмет типі; сұрау салу мәртебесі; қызмет көрсету мерзімі;

"мәртебені жаңарту" батырмасының көмегімен алушыға сұрау салуды өңдеу нәтижелерін қарау мүмкіндігі ұсынылады;

"Е-лицензиялау" МДҚ АЖ-дан жауап алынған кезде "нәтижені қарау" батырмасы пайда болады.

9. Сұрау салу өңделгеннен кейін алушыға сұрау салуды өңдеу нәтижелерін мынадай түрде қарау мүмкіндігі ұсынылады:

"ашу" батырмасын басқаннан кейін сұрау салу нәтижесі дисплей экранына шығарылады;

"сақтау" батырмасын басқаннан кейін сұрау салу нәтижесі алушы енгізген магниттік тасығышта Adobe Acrobat форматында сақталады.

10. Электрондық мемлекеттік қызмет көрсету бойынша қажетті ақпарат пен консультацияны call-орталықтың (1414) телефоны бойынша алуға болады.

3. Электрондық мемлекеттік қызметті көрсету үдерісінде өзара әрекеттесу тәртібінің сипаты

11. Қызметті көрсету үдерісіне қатысатын ҚФБ:
Э Ү П ;
Э Ү Т Ш ;
"Е - лицензиялау" МДҚ АЖ;
Э Ү Ш ;
Ж Т М Д Қ / З Т М Д Қ ;
Б Н А Ж .

12. Әрекеттер (рәсімдер, функциялар, операциялар) кезектілігінің мәтінді кестелі сипаты әрбір әрекетті орындау мерзімін көрсете отырып, осы Регламенттің 1-қосымшасында келтірілген.

13. Әрекеттердің олардың сипатына сәйкес қисынды кезектілігі арасындағы өзара байланысты (электрондық мемлекеттік қызметті көрсету үдерісінде) көрсететін диаграмма осы Регламенттің 2-қосымшасында келтірілген.

14. Алушыларға қызмет көрсету нәтижелері осы Регламентке 3-қосымшаға сәйкес сапа және қол жетімдік көрсеткіштерімен өлшенеді.

15. Алушыларға қызмет көрсету үдерісінде қойылатын талаптар:

- 1) құпиялылық (ақпаратты заңсыз алудан қорғау);
- 2) бүтіндік (ақпаратты заңсыз өзгертуден қорғау);
- 3) қолжетімдік (ақпарат пен ресурстарды заңсыз ұстап қалудан қорғау).

16. Қызмет көрсетудің технологиялық шарты:

- 1) Интернетке шығу;
- 2) оған электрондық лицензия берілетін тұлғада ЖСН/БСН болуы;
- 3) ЭҮП-мен авторландыру;
- 4) пайдаланушының ЭЦҚ болуы;
- 5) екінші деңгейдегі банкте банктік карточкасының немесе ағымдағы шотының болуы.

"Пестицидтерді (улы химикаттарды) сату жөніндегі қызметті жүзеге асыруға лицензияны беру, қайта ресімдеу,

лицензияның телнұсқаларын беру"
электрондық мемлекеттік қызмет
көрсету регламентіне 1-қосымша

1-кесте. ЭҮП арқылы ҚФБ әрекеттерінің сипаттамасы

Әрекет (жұмыс барысы, ағымы) №	1	2	3	4	5	6
2 ҚФБ атауы	Алушы	ЭҮП	Алушы	ЭҮП	ЭҮП	Алу
3 Әрекет (үдеріс, рәсім, операция) атауы және олардың сипаттамасы	Парольді көрсете отырып, ЖСН/БСН бойынша авторландырудан өтеді	Алушы деректеріндегі бұзушылықтарға байланысты бас тарту туралы хабарлама қалыптастырады	Қызметті таңдайды және сұрау салу деректерін қалыптастырады, ЭЦҚ таңдайды	Э Ц Қ түпнұсқалығын тексеру	Алушы деректеріндегі бұзушылықтарға байланысты бас тарту туралы хабарлама қалыптастырады	Э І көм сұр куә (қо.
4 Аяқтау нысаны (деректер, құжат, ұйымдық-басшылық ету шешімі)						
5 Орындалу мерзімдері	10–15 сек	20 сек	1,5 мин	1,5 мин	10–15 сек	10–
6 Келесі әрекет нөмірі	егер алушы деректерінде бұзушылықтар болса - 2; егер авторлау ойдағыдай өтсе - 3	–	4	егер ЭҮП қатемен болса- 5, егер ЭҮП қатесіз болса- 6	–	7

2-кесте. Қызмет беруші арқылы ҚФБ әрекеттерінің сипаттамасы

Әрекет (жұмыс барысы, ағымы) №	1	2	3	4	5	6	7
2 ҚФБ атауы	Қызмет беруші	"Е-лицензиялау" МДҚ АЖ	Қызмет беруші	ЖТ МДҚ/ ЗТ МДҚ/ БНАЖ	" Е-лицензиялау " МДҚ АЖ	Қызмет беруші	Қызмет беруші
				Сұрау салуды			

3	Әрекет (үдеріс, рәсім, операция) атауы және олардың сипаттамасы	"Е-лицензиялау" МДҚ АЖ-да авторландырудан өтеді	Бас тарту туралы хабарлама қалыптастырады	Қызметті таңдайды және сұрау салу деректерін қалыптастырады, ЭЦҚ таңдайды	ЖТ МДҚ/ЗТ МДҚ/БНАЖ-ға алушының деректерін тексеруге жолдау	Бас тарту туралы хабарлама қалыптастыру	Құжаттарды қоса беруі	Э Ц 1 куәл
4	Аяқтау нысаны (деректер, құжат, ұйымдық басшылық ету шешімі)							
5	Орындалу мерзімдері	10–15 сек	20 сек	1,5 мин	1,5 мин	1,5 мин	10–15 сек	20–30
6	Келесі әрекет нөмірі	егер оператор деректерінде бұзушылықтар болса - 2; егер авторландыру ойдағыдай өтсе - 3	–	4	5	–	егер ЭЦҚ қатемен болса - 6, егер ЭЦҚ қатесіз болса - 7	8

"Пестицидтерді (улы химикаттарды) сату жөніндегі қызметті жүзеге асыруға лицензияны беру, қайта ресімдеу, лицензияның телнұсқаларын беру" электрондық мемлекеттік қызмет көрсету регламентіне 2-қосымша



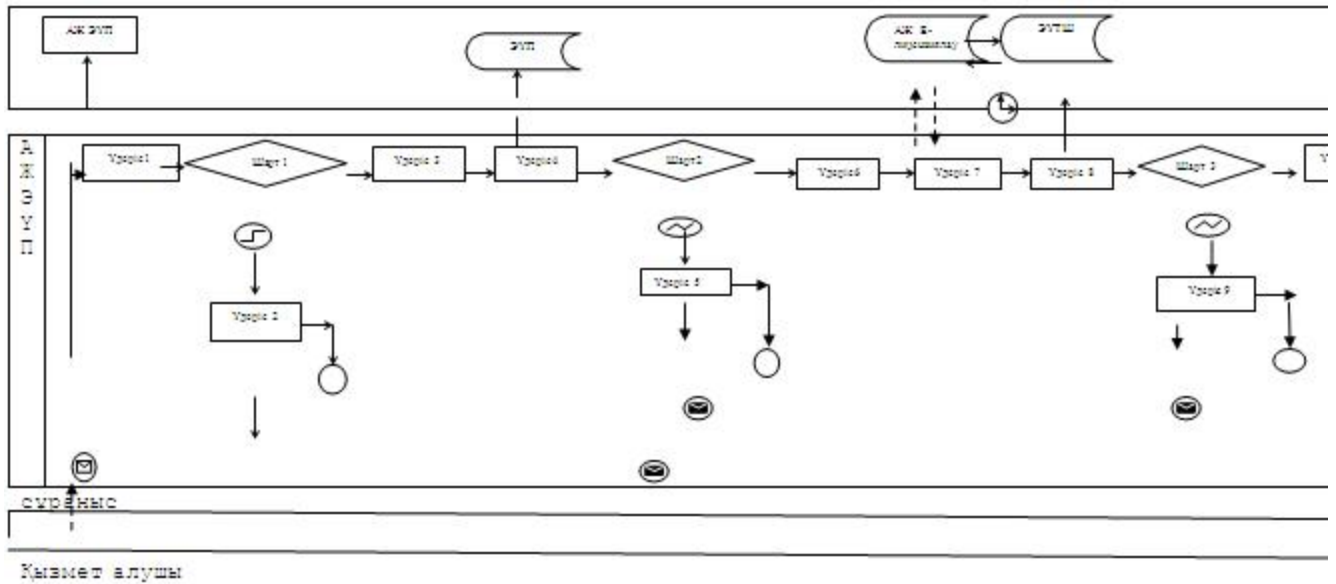



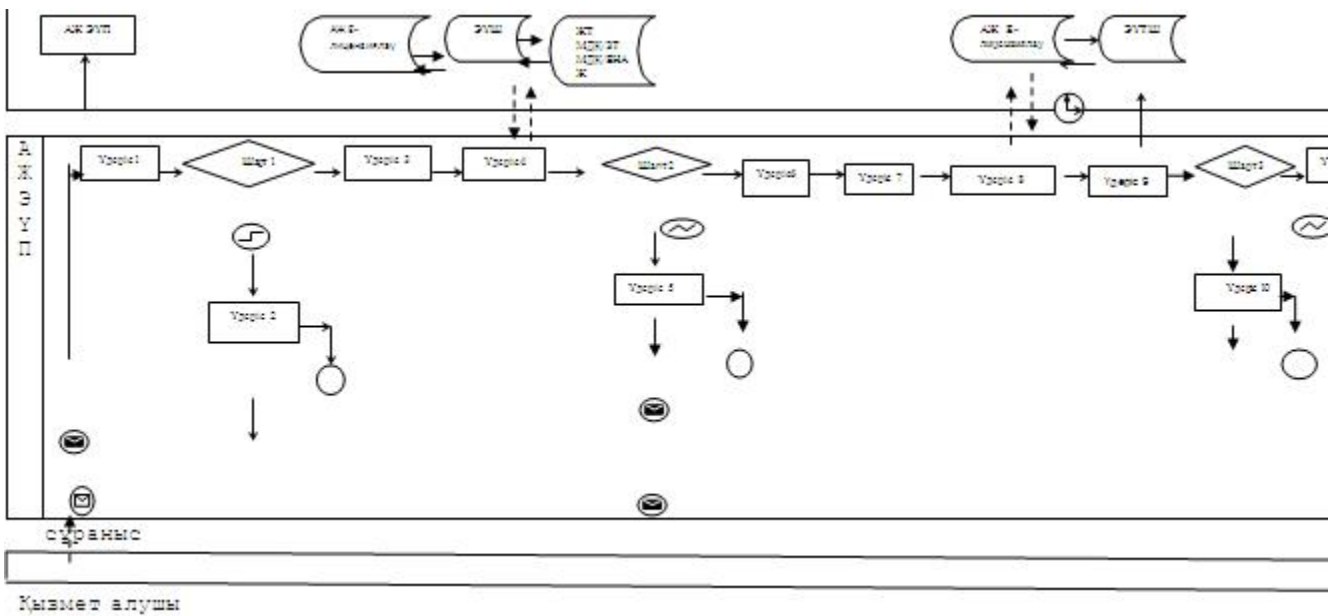



Электрондық мемлекеттік қызметті ЭҮП арқылы көрсету кезіндегі функционалдық өзара әрекеттесудің № 1 диаграммасы



Электрондық мемлекеттік қызметті қызмет беруші арқылы көрсету кезіндегі функционалдық өзара әрекеттесудің № 2 диаграммасы



Шартты белгілер:

-  Бастапқы хабар
-  Аяқтайтын хабар
-  Аралық хабар
-  Аяқтайтын қарапайым хабар
-  Қателік
-  Ақпараттық жүйе
-  Үдеріс
-  Шарт
-  Хабарлар ағыны
-  Басқару ағыны
-  Ақырғы тұтынушыға берілетін электронды құжат

"Пестицидтерді (улы химикаттарды) сату жөніндегі қызметті жүзеге асыруға лицензияны беру, қайта ресімдеу, лицензияның телнұсқаларын беру" электрондық мемлекеттік қызмет көрсету регламентіне 3-қосымша

Электрондық мемлекеттік қызметтің: "сапа" және "қолжетімдік" көрсеткіштерін айқындауға арналған сауалнама нысаны

(қызметтің атауы)

1. Сіз электрондық мемлекеттік қызметті көрсету үдерісінің сапасына және нәтижесіне қанағаттандыңыз ба?

- 1) қанағаттанбадым;
- 2) ішінара қанағаттандым;
- 3) қанағаттандым.

2. Сіз электрондық мемлекеттік қызметті көрсету тәртібі туралы ақпараттың сапасына қанағаттандыңыз ба?

- 1) қанағаттанбадым;
- 2) ішінара қанағаттандым;

3) қанағаттандым.

© 2012. Қазақстан Республикасы Әділет министрлігінің «Қазақстан Республикасының Заңнама және құқықтық ақпарат институты» ШЖҚ РМК